

# PAPIRA Křeslo/Kreslo

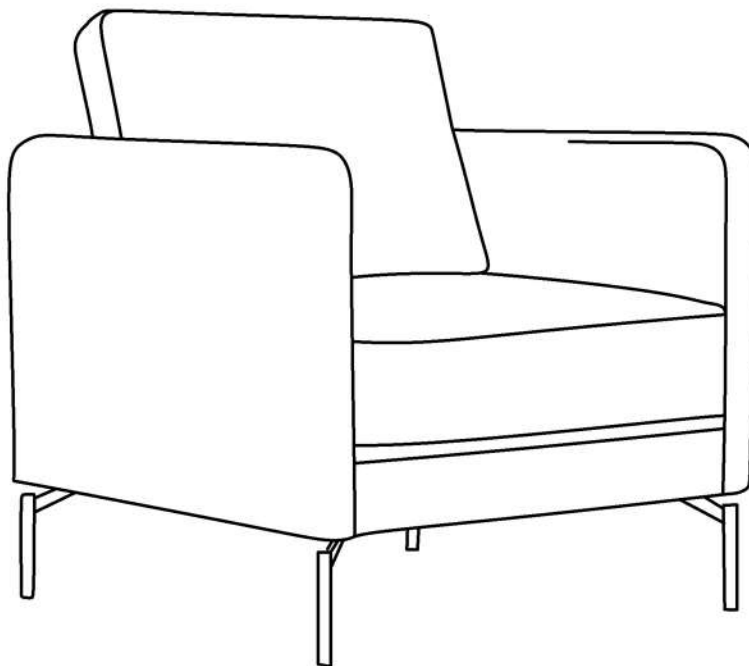

**Křeslo/kreslo má 4 kovové nohy**

## Krok 1

**Položte křeslo na záda  
Položte kreslo na chrbát**

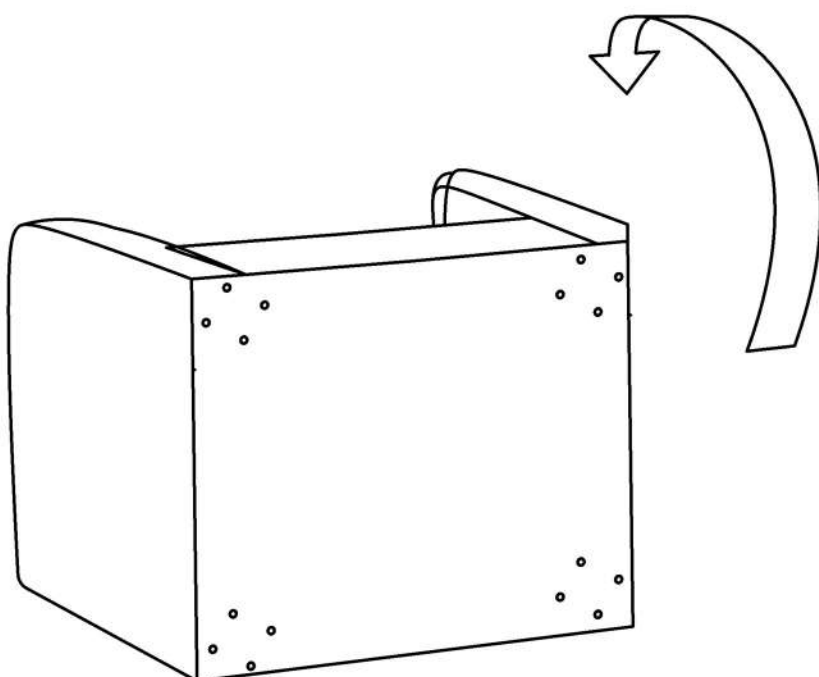

## Krok 2

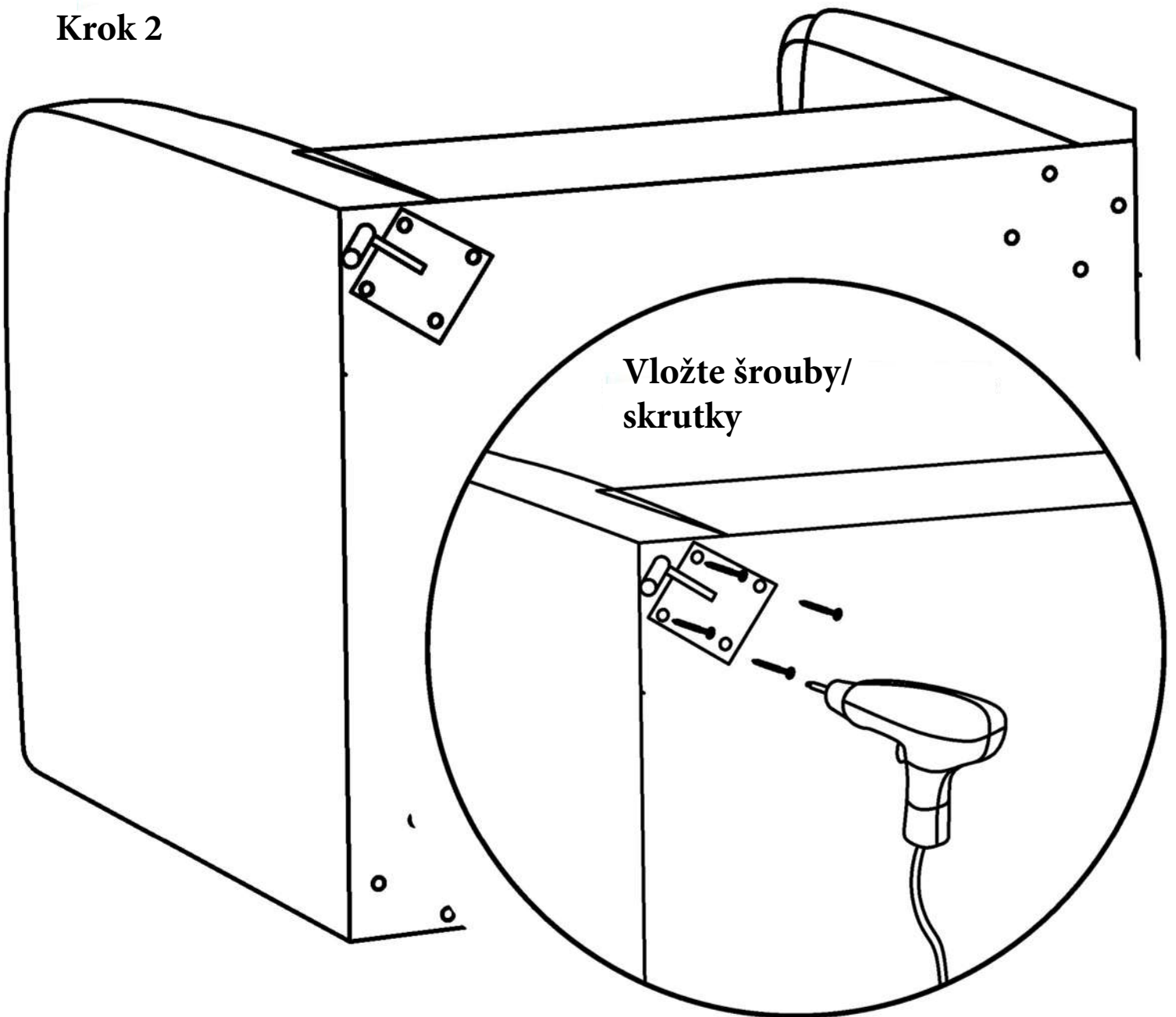

**Použijte elektrický šroubovák k  
přípevnění nožek**

**Použijte elektrický skrutkovač na  
pripevnenie nožičiek**

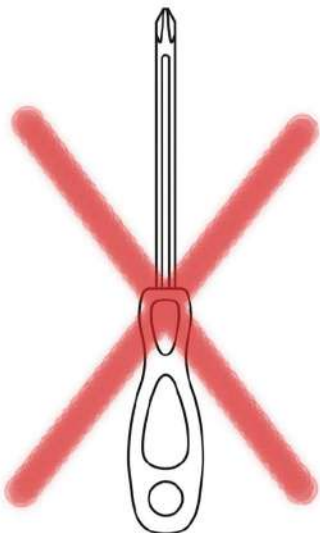

**Nepoužívejte běžný šroubovák**

**Nepoužívajte bežný skrutkovač**

### Krok 3

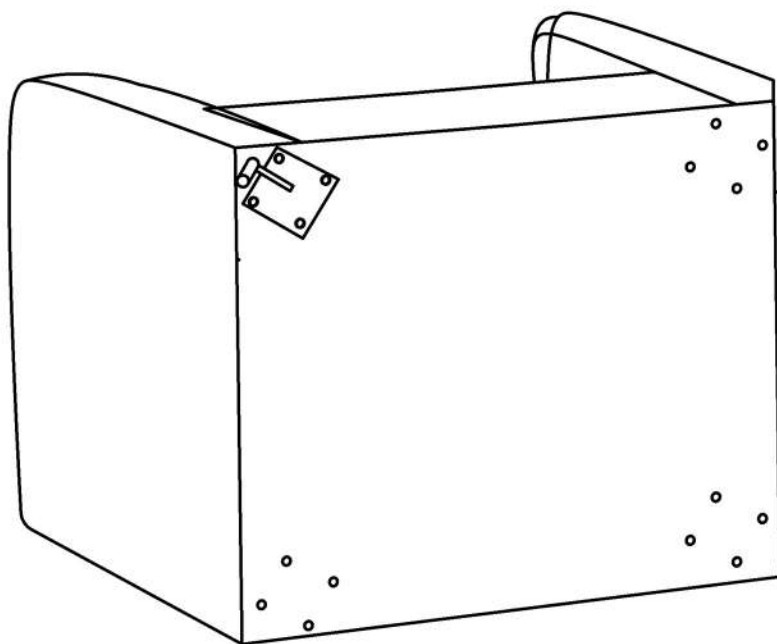

### Krok 4

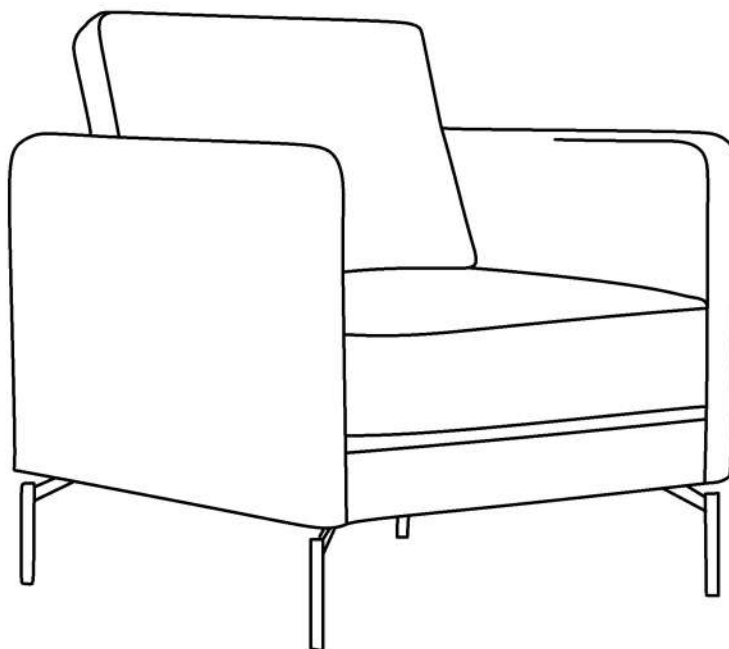

## **Správné použití**

Nevystavujte produkt přímému slunečnímu záření, slunce může způsobit blednutí barev. Chraňte čalounění před ostrými a horkými předměty, lepidlem, ohněm a chemikáliemi. Pro hezčí vzhled polštářů/podsedáků je můžete jednou týdně otočit.

## **Čištění**

Nejprve sedačku vysajte. Do nádoby s teplou vodou dejte obyčejné mýdlo. Ujistěte se, že se mýdlo zcela rozpustilo v teplé vodě. Než začnete sedačku čistit, vyzkoušejte vyčistit malou oblast na zadní straně podsedáku. Před dalším použitím počkejte než polštáře a podsedáky zcela uschnou.

## **Správne použitie**

Nevystavujte produkt priamemu slnečnému žiareniu, slnko môže spôsobiť blednutie farieb. Chráňte čalúnenie pred ostrými a horúcimi predmetmi, lepidlom, ohňom a chemikáliami. Pre krajší vzhľad vankúšov/sedadiel ich môžete raz týždenne otočiť.

## **Čistenie**

Najprv sedačku povysávajte. Do nádoby s teplou vodou dajte obyčajné mydlo. Uistite sa, že sa mydlo úplne rozpustilo v teplej vode. Než začnete sedačku čistiť, vyskúšajte vyčistiť malú oblasť na zadnej strane sedadla. Pred ďalším použitím počkajte než vankúše a sedadlá úplne uschnú.