

LSF03

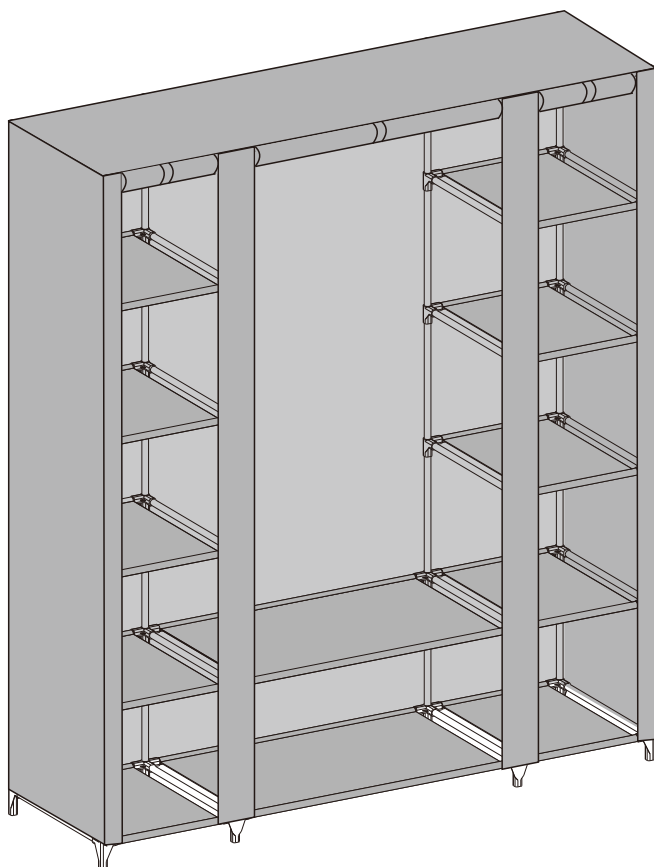

General Guidelines

- Please read the following instructions carefully and use the product accordingly.
- Please keep this manual and hand it over if you transfer ownership of the product.
- This summary may not include every detail of all variations and considered steps. Please contact us in the event further information and help are needed.

Notes

- Please follow the procedures on the instructions carefully when assembling.
- Please be careful when handling pipe edges.
- Make sure to insert the pipes into the bottom holes of the plastic parts, avoiding the cover and fabric shelves from being torn due to the incorrect size of the rack.
- Make sure the stability of the wardrobe before use by leaving it on a flat surface, such as a floor.
- Keep away from heat and chemical sources.
- Place the wardrobe away from direct sunlight and in a dry place.

Einleitung

- Bitte lesen Sie die folgende Anleitung aufmerksam durch und verwenden Sie das Produkt sachgemäß.
- Bewahren Sie diese Anleitung gut auf und händigen Sie sie bei Weitergabe des Produkts an Dritte ebenfalls mit aus.
- Aus Gründen der Übersicht können nicht alle Details zu allen Varianten und denkbaren Montagen beschrieben werden. Wenn Sie weitere Informationen und Hilfe benötigen, kontaktieren Sie uns bitte.

Hinweise

- Befolgen Sie diese Anleitung beim Zusammenbau des Produkts bitte sorgfältig.
- Achten Sie bitte darauf, dass die Endkanten der Stangen scharf sein können.
- Stellen Sie bitte sicher, dass die Stangen bis zum Ende in die Verbindungsstücke eingesteckt werden, um zu vermeiden, dass der Überzug und die Stoffregale aufgrund der falschen Größe des Gestells zerreißen.
- Stellen Sie vor der Verwendung sicher, dass der Schrank stabil steht, indem Sie ihn auf eine ebene Fläche, z.B. den Boden, stellen.
- Halten Sie dieses Produkt von Wärmequellen und Chemikalien fern.
- Platzieren Sie dieses Produkt geschützt vor direkter Sonneneinstrahlung an einem trockenen Ort.

Introduction

- Lisez attentivement ces instructions et utilisez votre produit d'après ce mode d'emploi.
- Conservez ces instructions. Si vous souhaitez offrir ce produit à un tiers, joignez obligatoirement ce mode d'emploi.
- Pour des raisons de clarté, les détails concernant chaque variante ou montage envisageable ne peuvent être tous décrits. Si vous souhaitez obtenir plus d'informations ou si vous rencontrez certains problèmes non traités de manière détaillée dans ces instructions, veuillez nous contacter.

Notes

- Lorsque vous assemblez le produit, suivez attentivement ces instructions.
- Soyez prudent lorsque vous manipulez les bords des barres.
- Lorsque vous insérez les barres dans les raccords, assurez-vous que les barres sont insérées au fond des raccords, pour que la housse et les étagères en tissu ne soient déchirés.
- Assurez-vous de la stabilité de l'armoire avant de l'utiliser. Placez-le sur une surface plane.
- Tenez ce produit des sources de chaleur et des produits chimiques.
- Évitez la lumière directe du soleil et l'humidité.

Linee guida generali

- Si prega di leggere attentamente le seguenti istruzioni e usare il prodotto in modo opportuno.
- Si prega di conservare questo manuale e consegnarlo quando il prodotto cambia proprietario.
- Questo riassunto potrebbe non includere ogni dettaglio di tutte le variazioni e le fasi considerate. Contattaci se hai bisogno di ulteriori informazioni e assistenza.

Note





- Si prega di seguire attentamente le procedure riportate nelle istruzioni per il montaggio.
- Si prega di fare attenzione quando si maneggiano i bordi dei tubi.
- Assicurarsi di inserire i tubi nei fori inferiori delle parti in plastica, evitando che il coperchio e i ripiani in tessuto si strappino a causa delle dimensioni non corrette dello scaffale.
- Assicurarsi della stabilità dell'armadio prima dell'uso, lasciandolo su una superficie piana, come ad esempio un pavimento.
- Tenere il prodotto lontano da fonti di calore e di sostanze chimiche.
- Posizionare l'armadio al riparo dalla luce diretta del sole e in un luogo asciutto.

Acerca del manual

- Por favor, lea detenidamente las instrucciones y respete los debidos usos del producto.
- Por favor, conserve bien este manual y en caso de cesión, no omita entregarlo junto al producto.
- Este manual podría no incluir todos los detalles de cada paso del montaje. Si necesita ayuda o información adicional, póngase en contacto con nosotros.

Notas

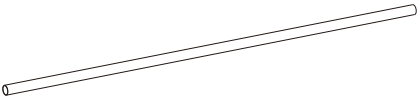
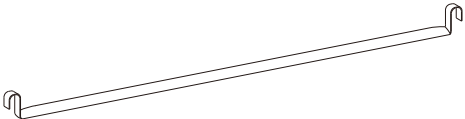
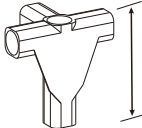
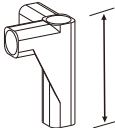
- Por favor, siga los procedimientos de las instrucciones con cuidado al montar.
- Por favor, tenga cuidado al manipular los bordes de los tubos.
- Asegúrese de insertar los tubos en los agujeros inferiores de las piezas de plástico, evitando que la cubierta y los estantes de tela se rompan debido al tamaño incorrecto del estante.
- Asegúrese de la estabilidad del armario antes de usarlo dejándolo en una superficie plana, como el suelo.
- Manténgalo alejado del calor y de las fuentes químicas.
- Coloque el armario lejos de la luz solar directa y en un lugar seco.

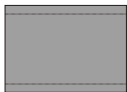
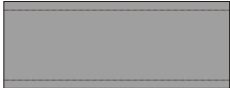
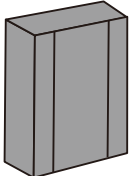
<p>H33 × 64</p>  <p style="text-align: center;">335mm</p>	<p>H40 × 24</p>  <p style="text-align: center;">400mm</p>	
<p>H75 × 6</p>  <p style="text-align: center;">750mm</p>	<p>H79 × 1</p>  <p style="text-align: center;">790mm</p>	
<p>A16 × 4</p>  <p style="text-align: center;">70mm</p>	<p>B16 × 4</p>  <p style="text-align: center;">70mm</p>	
<p>C16 × 32</p>  <p style="text-align: center;">41mm</p>	<p>D16 × 8</p>  <p style="text-align: center;">41mm</p>	
<p>J1 × 10</p> 	<p>J2 × 2</p> 	<p>M × 1</p> 

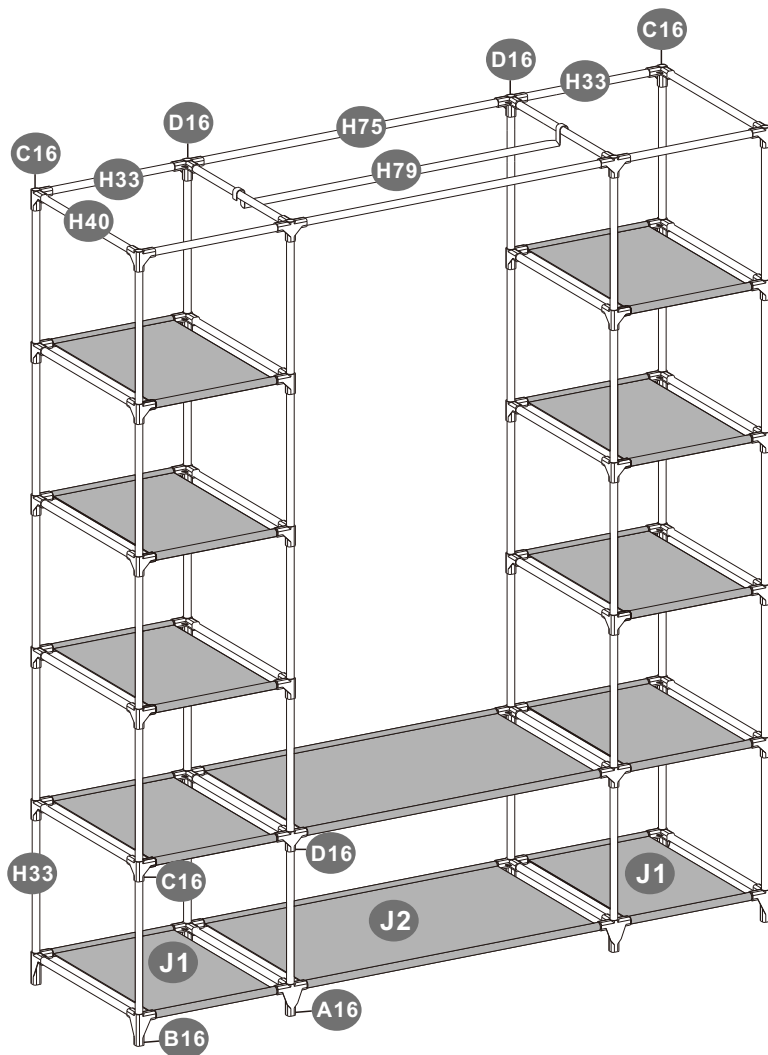

1

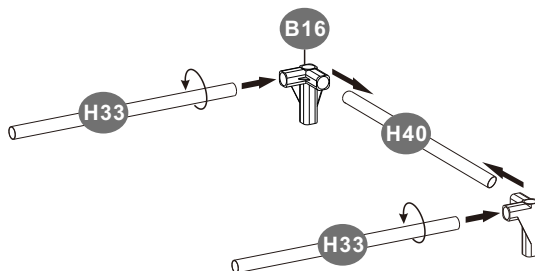

CZ Voděodolná strana směřuje nahoru

SK Vodeodolná strana smeruje nahor

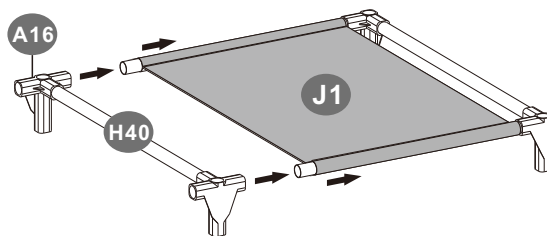

2

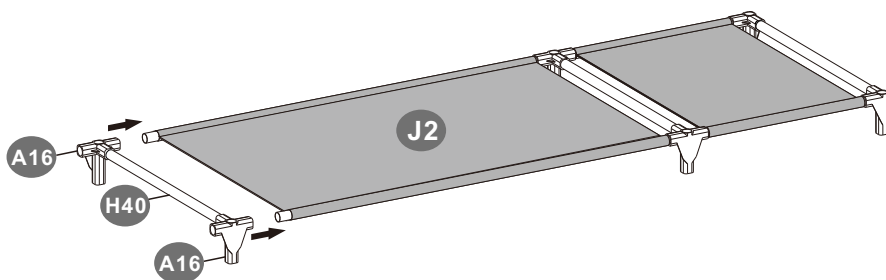
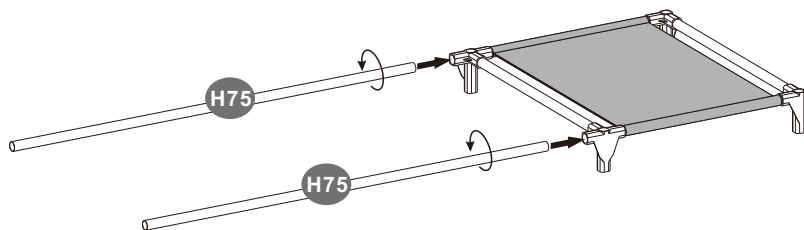

3

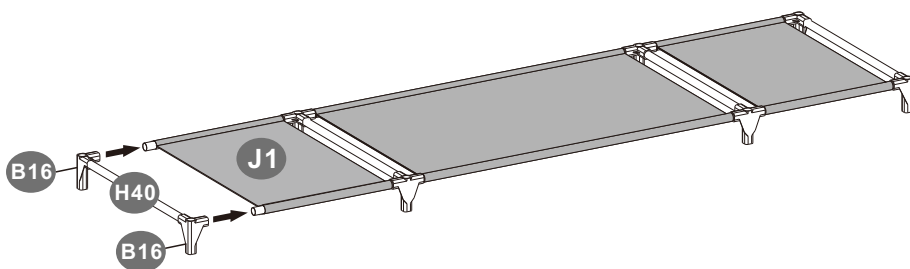
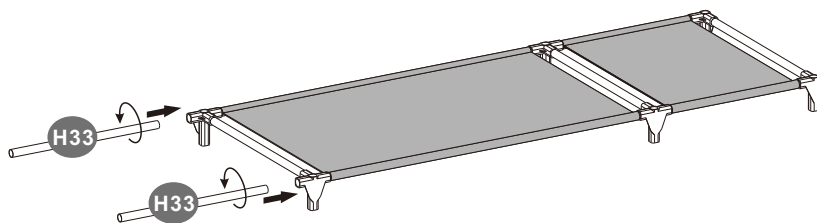

4

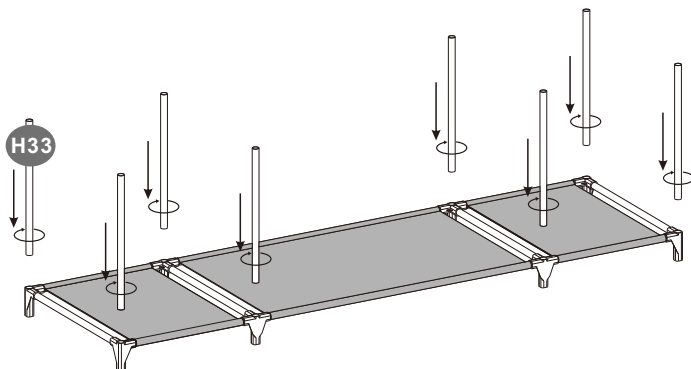

5

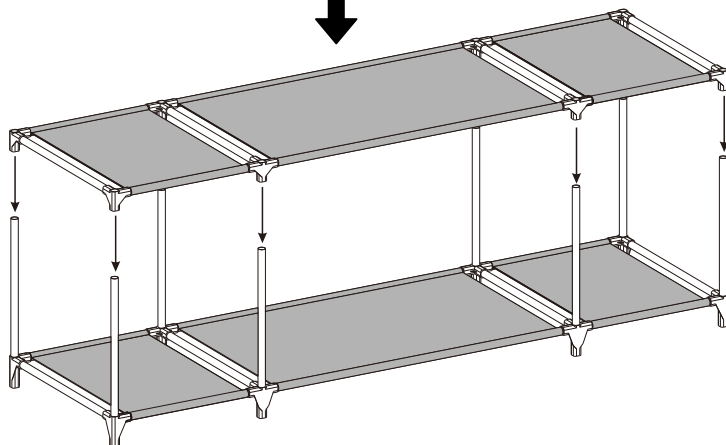
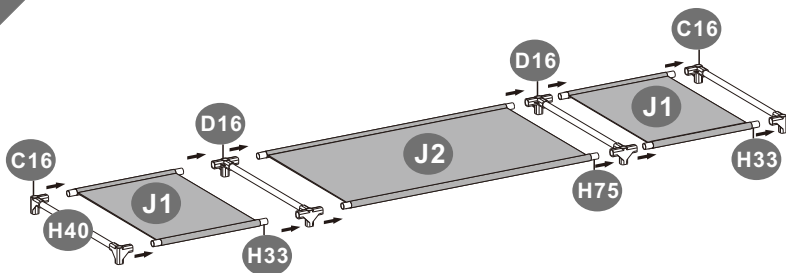

6

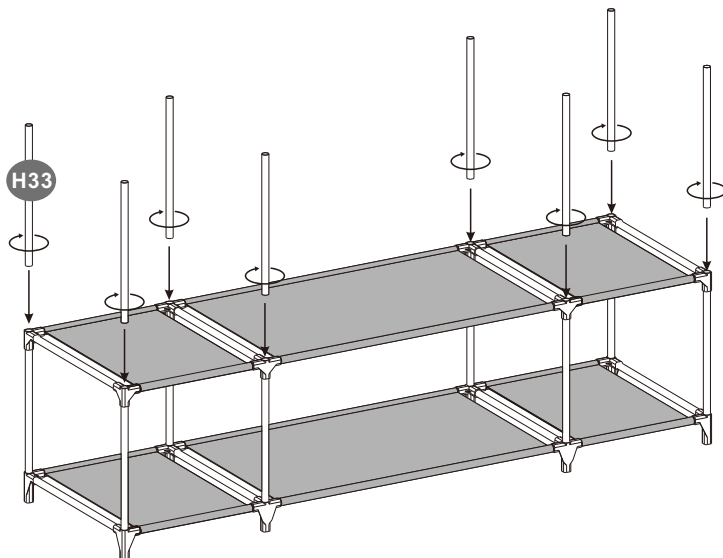

7

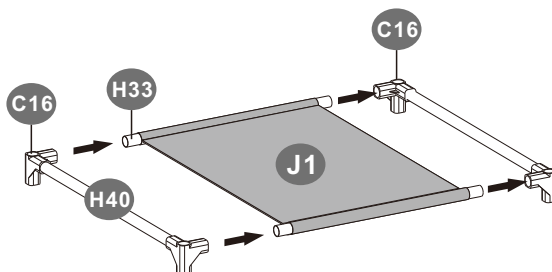

× 6

8

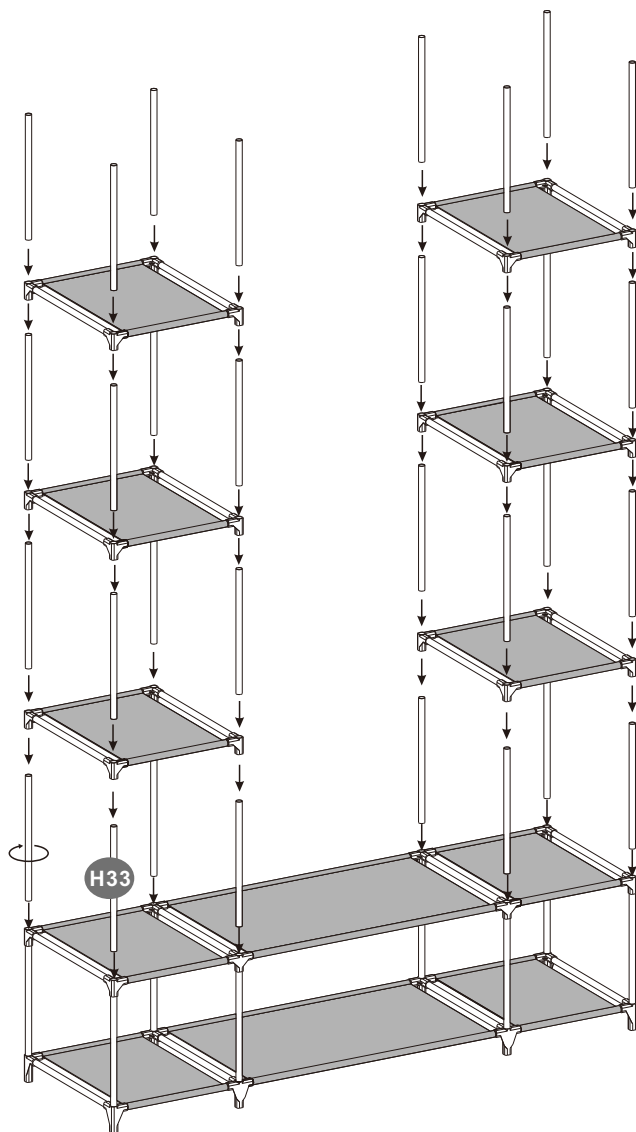

9

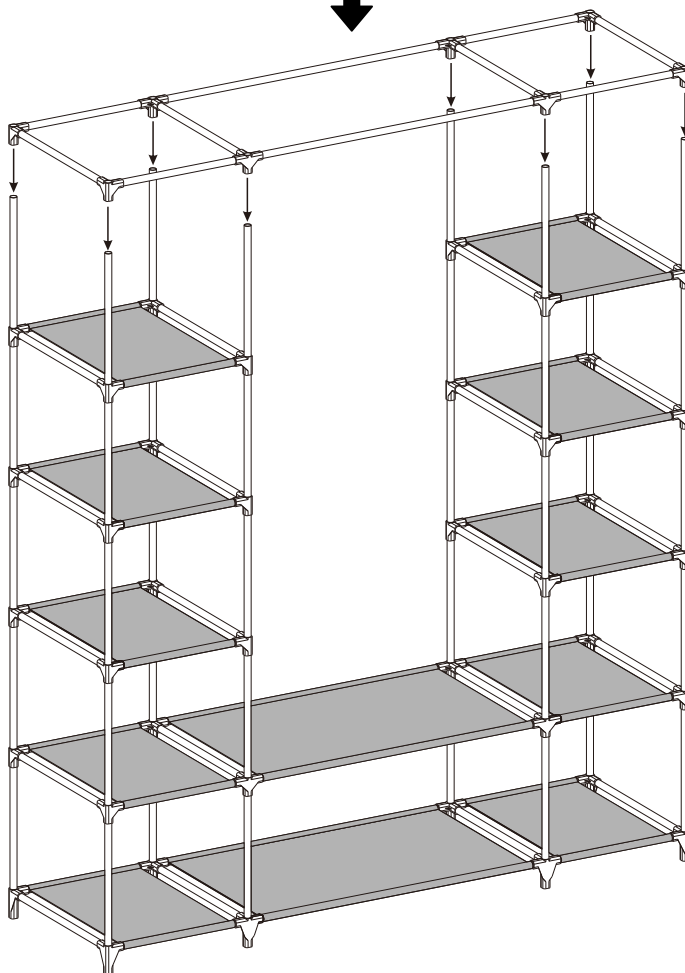
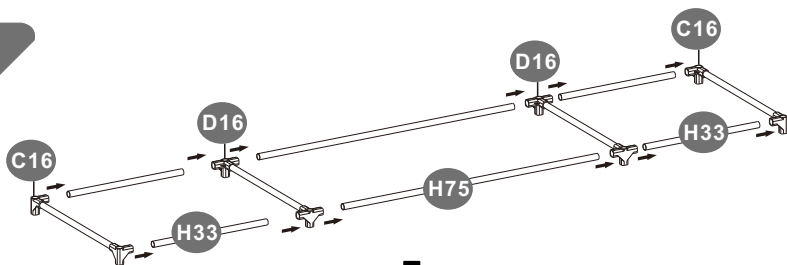

10

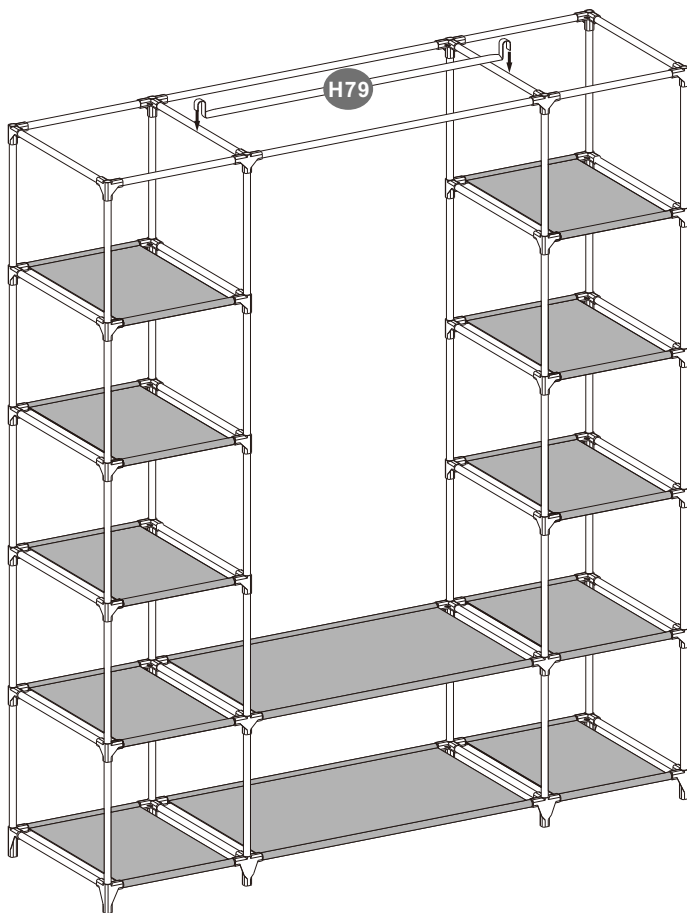

11

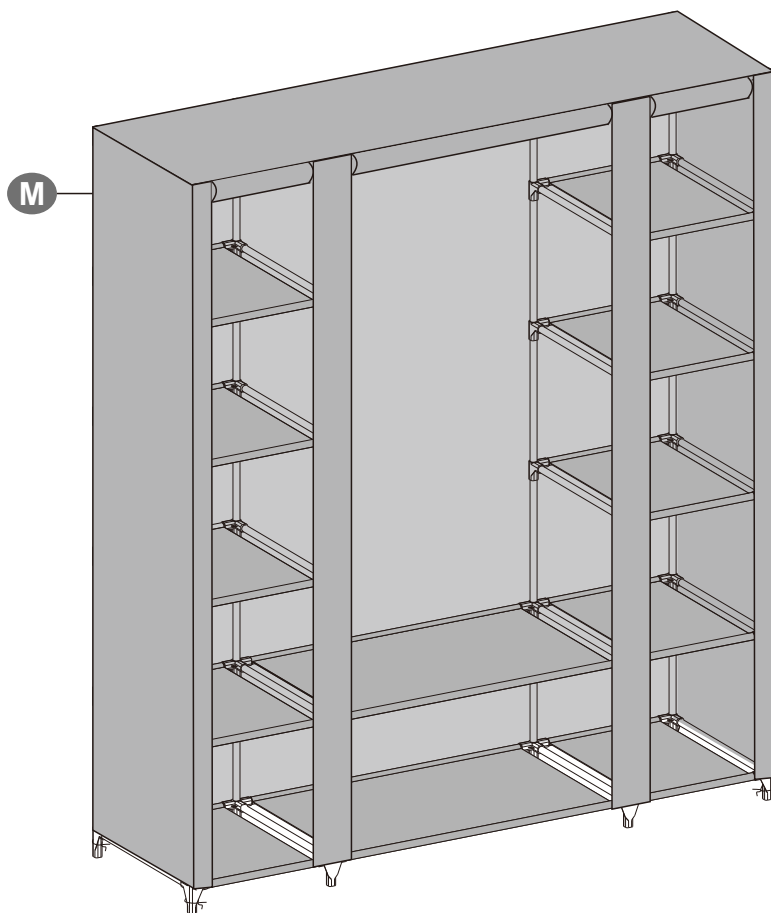

CZ Přivažte šňůrky k nožkám
SK Priviažte šnúrky k nôžkam

CZ

Obecné instrukce

Přečtěte si pozorně návod a používejte produkt podle návodu.

Ponechte si tento návod pro pozdější použití.

Kvůli přehlednosti nemůže tento text obsahovat všechny varianty, které se mohou vyskytnout při montáži. Prosím zkontaktujte nás v případě, že budete potřebovat další informace a radu.

Upozornění

Během montáže postupujte přesně podle instrukcí.

Budte opatrní při práci s tyčemi, jejich konce jsou ostré.

Ujistěte se, že jsou tyče zasezeny až na dno spojovacích dílů. Jinak budou police širší než textilní části a hrozí jejich roztržení.

Před použitím zajistěte stabilitu stojanu, pokládejte ho vždy na rovný povrch a ujistěte se, že jsou všechny části správně smontovány.

Nestavte skříňku vedle zdrojů tepla (topení/krb/ohně). Neuskladňujte stojan společně s chemikáliemi.

Stojan by neměl být vystavován přímému slunci a vlhkosti.

SK

Všeobecné inštrukcie

Pozorne si prečítajte návod a používajte produkt podľa návodu.

Ponechajte si tento návod pre neskoršie použitie.

Kvôli prehľadnosti nemôže tento text obsahovať všetky varianty, ktoré sa môžu vyskytnúť pri montáži. Prosím skontaktujte nás v prípade, že budete potrebovať ďalšie informácie a radu.

Upozornenie

Počas montáže postupujte presne podľa inštrukcií.

Budte opatrní pri práci s tyčami, ich konce sú ostré.

Uistite sa, že sú tyče vsadené až na dno spojovacích dielov. Inak budú police širšie ako textilné časti a hrozí ich roztrhnutie.

Pred použitím zaistite stabilitu stojana, kladte ho vždy na rovný povrch a uistite sa, že sú všetky časti správne zmontované.

Nestavajte skrinku vedľa zdrojov tepla (kúrenie / krb / oheň). Neuskladňujte stojan spoločne s chemikáliami.

Stojan by nemal byť vystavovaný priamemu slnku a vlhkosti.