

GENNA

40,41,42

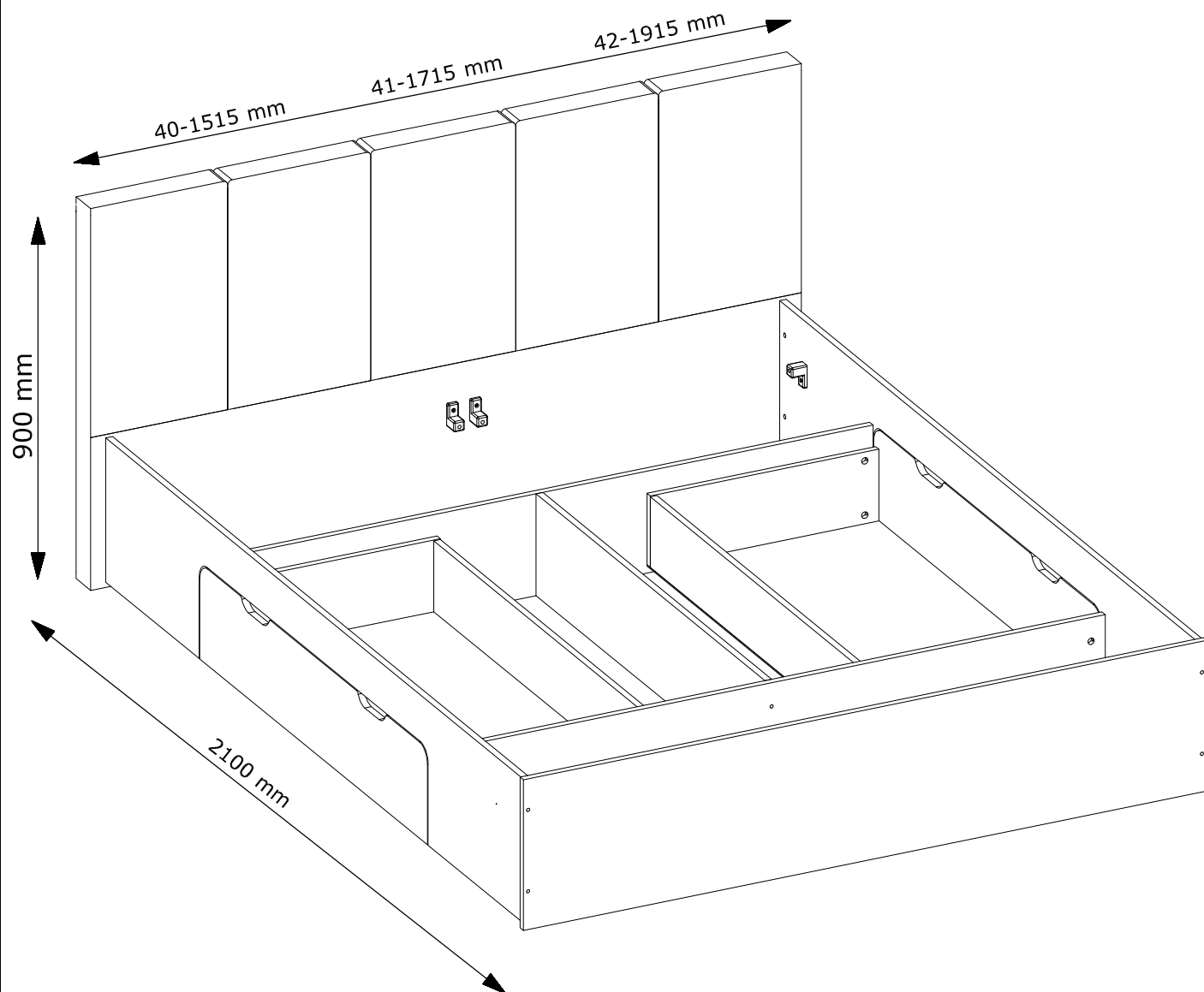

Instrukcija montažu
Montageanleitung
Instructions D'assemblage
Assembly instructions
Návod na montáž
Montážni návod
Uputstvo za montažu
Upute za montažu

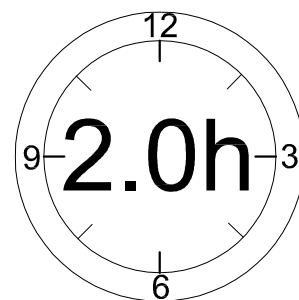

PL-WAŻNE INFORMACJE.

Przed użyciem produktu należy dokładnie zapoznać się ze wskazówkami bezpieczeństwa. Należy zapoznać się z instrukcją obsługi i zachować ją do użytku w przyszłości.

GB-IMPORTANT INFORMATION!

Please read the entire manual carefully before starting to assemble and/or using this product. Follow the manual thoroughly and keep it for further reference.

FR-INFORMATIONS IMPORTANTES

Veuillez lire attentivement l'ensemble du manuel avant de commencer à monter et/ou utiliser ce produit. Suivez rigoureusement le manuel et conservez-le pour toute consultation ultérieure.

SK-DÔLEŽITÉ INFORMÁCIE!

Predtým ako začnete s montážou a/alebo používaním tohto produktu si pozorne prečítajte celý návod. Návod dôsledne dodržiavajte a ponechajte si ho pre použitie v budúcnosti.

CZ-DŮLEŽITÉ INFORMACE!

Před sestavením nebo použitím výrobku si pečlivě přečtěte celý návod. Dodržujte důsledně uvedené pokyny a návod uschovejte, aby byl k dispozici v případě potřeby.

DE-WICHTIGE INFORMATIONEN!

Bitte lesen Sie die gesamte Anleitung sorgfältig durch, bevor Sie mit der Montage und/oder Verwendung dieses Produkts beginnen. Befolgen Sie die Anleitung genau und bewahren Sie diese für den späteren Gebrauch auf.

SRB-VAŽNA INFORMACIJA.

Molimo vas da pažljivo pročitate sigurnosna uputstva pre upotrebe proizvoda. Molimo pročitatje uputstva za upotrebu i čuvajte ih za upotrebu u budućnost.

HR-VAŽNE OBAVIJESTI!

Molimo Vas pažljivo pročitatje upute za uporabu prije sastavljanja i/ili korištenja ovog proizvoda. Strogo se pridržavajte uputa i sa čuvajte ih za buduće potrebe.

HU-FONTOS INFORMÁCIÓ

A termék összeszerelésének vagy használatának megkezdése előtt figyelmesen olvassa el a teljes útmutatót. Őrizze meg az útmutatót, és gondosan tartsa be a benne foglaltakat.

SL-POMEMBNE INFORMACIJE!

Pred montažo/uporabo izdelka pozorno preberite ta navodila za uporabo. Upoštevajte navodila in jih shranite, saj jih boste morda še potrebovali.

NL-BELANGRIJKE INFORMATIE!

Lees de volledige handleiding zorgvuldig door voordat u dit product monteert en/of gebruikt. Volg de handleiding zorgvuldig en bewaar deze voor toekomstig gebruik.

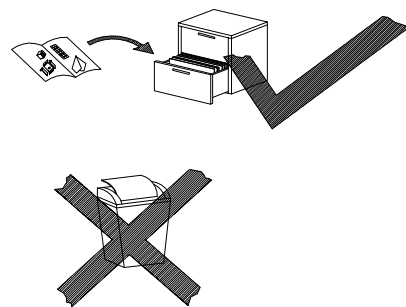
**PL-WAŻNE!**

Ważne jest, żeby każdy ze skręconych produktów został ponownie dokręcony w ciągu 2 tygodni od montażu, a następnie sprawdzać co 3 miesiące czy śruby są dokręcone — w celu zapewnienia stabilności przez czas użytkowania produktu.

GB-IMPORTANT!

It is important that any product which is assembled using any kind of screw is re-tightened 2 weeks after assembly, and once every 3 months - in order to assure stability through-out the lifespan of the product.

FR-IMPORTANT

Il est important que tout produit monté à l'aide de vis soit resserré 2 semaines après son montage, puis tous les 3 mois, afin de garantir sa stabilité durant tout son cycle de vie.

SK-DÔLEŽITÉ!

Je dôležité, aby sa na akomkoľvek produkte, montovanom pomocou akýchkoľvek skrutiek, skrutky dotiahli po dvoch týždňoch od montáže, a jedenkrát v priebehu každých 3 mesiacov – tak sa zaručí stabilita počas celej životnosti produktu.

CZ-DŮLEŽITÉ!

U každého výrobku, který se sestavuje pomocí jakýchkoli šroubků, je důležité dotáhnout šroubky 2 týdny po sestavení a potom každé 3 měsíce, aby byla zajištěna stabilita po celou dobu životnosti výrobku.

DE-WICHTIG!

Es ist wichtig, bei jedem mit Schrauben montierten Produkt diese 2 Wochen nach dem Zusammenbau sowie einmal alle 3 Monate wieder anzuziehen, um die Stabilität des Produkts über die gesamte Lebensdauer hinweg zu gewährleisten.

SRB-VAŽNO!

Važno je da se svaki vijčani proizvod ponovo zategne u roku od 2 nedelje od sklapanja, a zatim svaka 3 meseca da bi se proverilo da li vijci su zategnuti - kako bi se osigurala stabilnost tokom celog veka trajanja proizvoda.

HR-VAŽNO!

Važno je da se svi tipovi vijaka na bilo kojoj vrsti proizvoda koji se s pomoću njih sastavlja ponovno pritegnu 2 tjedna nakon sastavljanja te jednom svaka 3 mjeseca - kako bi se zajamčila stabilnost tijekom životnog vijeka proizvoda.

HU-FONTOS!

Minden terméknél fontos, hogy bármilyen fajta csavarral is történi az összeszerelése, utána 2 héttel, majd 3 havi rendszerességgel szükséges a csavarok utárhúzása. Ezzel a termék teljes élettartamán keresztül biztosítható a stabilitása.

SL-POMEMBNO!

Vsak izdelek, ki ga sestavite z uporabo kakršnihkoli vijakov morate 2 tedna po sestavitvi ponovno pregledati in vijake po potrebi priviti. To ponovite vsake 3 mesece, da bi zagotovili stabilnost izdelka skozi njegovo celotno življenjsko dobo.

NL-BELANGRIJK!

Het is belangrijk om elk product dat met om het even welk soort schroef wordt gemonteerd, twee weken na montage en om de drie maanden, opnieuw wordt vastgeschroefd, om de stabiliteit van het product tijdens de hele levensduur te verzekeren.

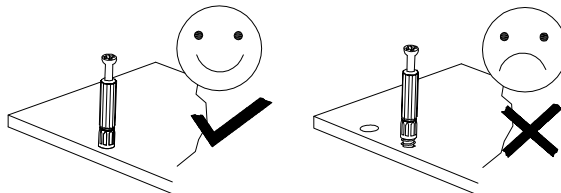

PL-OSTRZEŻENIE WS. USZKODZEŃ

Aby uniknąć rys, ten mebel powinien być montowany, składany na miękkim podłożu, np. dywanie.

GB-WARNING TO AVOID SCRATCHES!

In order to avoid scratching this furniture should be assembled on a soft layer - could be a rug.

FR-AVERTISSEMENT POUR ÉVITER LES RAYURES

Afin d'éviter les rayures, ce meuble doit être monté sur une surface souple (un tapis, par exemple).

SK-VÝSTRAHA TÝKAJÚCA SA PREDCHÁDZANIA ŠKRABANCOM!

Aby sa predišlo škrabancom, tento nábytok by sa mal montovať na mäkkom podklade, napríklad na koberci.

CZ-VAROVÁNÍ TÝKAJÍCÍ SE POŠKRÁBÁNÍ!

Aby nedošlo k poškrábání, sestavujte nábytek na měkkém podkladu – např. na koberci.

DE-HINWEIS ZUR VERMEIDUNG VON KRATZERN

Um Kratzer zu vermeiden, sollte dieses Möbelstück auf einer weichen Unterlage montiert werden (z. B. Teppich).

SRB-UPOZORENJE VS. OŠTECENJE

Da bi se izbegle ogrebotine, ovaj komad nameštaja treba montirati i preklopiti na meku površinu, npr. Na tepih.

HR-UPOZORENJE O IZBJEGAVANJU OGREBOTINA!

Kako bi se izbjegle ogrebotine, ovaj proizvod potrebno je sastavljati na mekanoj površini - primjerice, na tepihu.

HU-KARCOLÁSOK MEGELŐZÉSE – FIGYELEM!

A karcolások megelőzése érdekében a bútort puha felületen, például szőnyegen kell összeszerelni.

SL-KAKO PREPREČITI PRASKE!

Da bi se izognili praskam na pohištvu, pohištvo sestavite na mehki podlagi, npr. na preprogi

NL-WAARSCHUWING OM KRASSEN TE VERMIJDEN!

Om te voorkomen dat dit meubel krassen vertoont, moet het gemonteerd worden op een zachte ondergrond - zoals een tapijt

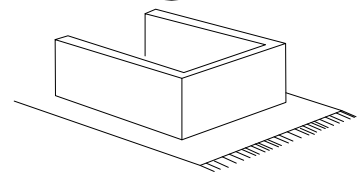
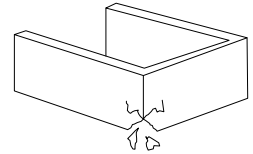
**PL-OGÓLNE INSTRUKCJE DOTYCZĄCE MEBLI Z DREWNA ORAZ MATERIAŁÓW DREWNOPOCHODNYCH: MELAMINA, LAMINAT, OKLEINA**

Do czyszczenia należy używać wilgotnej ściereczki. Używać wyłącznie wody lub delikatnego detergentu. Wycierać do sucha ściereczką.

GB-GENERAL INSTRUCTION FOR FURNITURE MADE OF WOOD OR WOOD COMPOSITES SUCH AS MELAMINE, LAMINATE OR VENEER SURFACES!

Wipe clean with a damp cloth. Use only water or a gentle detergent. Wipe dry with a clean cloth.

FR-INSTRUCTIONS GÉNÉRALES POUR LE MOBILIER CONSTITUÉ DE BOIS OU DE COMPOSITES DE BOIS (COMME LES SURFACES EN MELAMINÉ, STRATIFIÉ OU PLACAGE)

Nettoyer à l'aide d'un chiffon humide. Utiliser uniquement de l'eau ou un détergent doux. Essuyer à l'aide d'un chiffon propre.

SK-VŠEOBECNÉ POKYNY PRE NÁBYTOK VYROBENÝ Z DREVA ALEBO KOMPOZITNÝCH MATERIÁLOV, NAPRÍKLAD MELAMÍNU, LAMINÁTU ALEBO PREGLEJKOVÝCH POVRCHOV!

Utrite dočista navlhčenou utierkou. Používajte iba vodu alebo jemný čistiaci prostriedok. Utrite dosucha čistou utierkou.

CZ-OBECNÉ POKYNY TÝKAJÍCÍ SE NÁBYTKU VYROBENÉHO ZE DŘEVA NEBO Z KOMPOZITŮ DŘEVA, NAPŘ. S POVRCHEM Z MELAMINU, LAMINÁTU NEBO DÝHY!

Čistíte otřením navlhčeným hadříkem. Používejte pouze vodu nebo jemný čistící prostředek. Vytřete dosucha čistým hadříkem.

DE-ALLGEMEINE HINWEISE FÜR MÖBEL AUS HOLZ ODER HOLZ-VERBUNDWERKSTOFFEN WIE MELAMIN-, LAMINAT- ODER FURNIEROBERFLÄCHEN!

Mit einem feuchten Tuch abwischen. Nur Wasser oder ein mildes Reinigungsmittel verwenden. Mit einem sauberen Tuch trocken reiben.

SRB-OPŠTA UPUTSTVA ZA DRVENI NAMEŠTAJ I MATERIJALE NA DRVENOJ STRANI: MELAMIN, LAMINAT, FURNIR

Za čišćenje koristite vlažnu krpu. Koristite samo vodu ili blagi deterdžent. Obrišite krpom.

HR- OPĆE UPUTE ZA NAMJEŠTAJ IZRAĐEN OD DRVA ILI DRVNIH KOMPOZITA, KAO ŠTO SU POVRŠINE OD MELAMINA, LAMINATA ILI FURNIRA!

Očistite vlažnom krpom. Upotrijebite samo vodu ili blagi deterdžent. Posušite čistom krpom.

HU- ÁLTALÁNOS ÚTMUTATÁS A FÁBÓL KÉSZÜLT VAGY ÖSSZETETT FAANYAGOT, PÉLDÁUL MELAMIN-, LAMINÁLT VAGY FURNÉRFELÜLETET TARTALMAZÓ BÚTOROKHOZ

Törölje tisztára nedves ruhával. Csak vizet vagy kímélő tisztítószert használjon. Törölje szárazra tiszta ruhával.

SL- SPLOŠNA NAVODILA ZA VZDRŽEVANJE POHIŠTVA IZ LESA ALI LESENIH KOMPOZITOV, KOT SOMELANIN, LAMINAT ALI FURNIR!

Obrišite z vlažno krpo. Uporabljajte le vodo ali blag detergent. Posušite s čisto krpo.

NL- ALGEMENE INSTRUCTIES VOOR MEUBELS VERVAARDIGD UIT HOUT OF HOUTCOMPOSITIE ALS MELAMINE, LAMINAAT OF FINEEROPPERVLAKKEN!

Reinig met een vochtige doek. Gebruik alleen water of wasmiddel. Droogwrijven met een schone doek.

PL- OGÓLNA INSTRUKCJA KORZYSTANIA Z MEBLI TAPICEROWANYCH!

Czyścić, przecierając wilgotną ściereczką. Stosować tylko wodę. Kurz i zanieczyszczenia można usuwać odkurzaczem lub przecierając tapicerkę czystą, miękką szmatką. Na tkaninę nie nakładać detergentów, rozpuszczalników ani innych chemikaliów, ponieważ mogą one spowodować odbarwienie.

GB - GENERAL INSTRUCTION FOR FURNITURE WITH FABRIC!

Wipe clean with a damp cloth. Use only clean water. Dust and dirt can be vacuum cleaned or wiped with a clean soft cloth. Do not use detergents, solvents or other chemicals on fabric as this may cause discoloration.

FR - INSTRUCTIONS GÉNÉRALES POUR LE MOBILIER EN TISSU !

Nettoyez à l'aide d'un chiffon humide. N'utilisez que de l'eau claire. La poussière et la saleté peuvent être aspirées ou essuyées à l'aide d'un chiffon doux et propre. N'utilisez aucun détergent, solvant ou autre produit chimique sur le tissu, car ceci pourrait le décolorer.

SK- VŠEOBECNÉ POKYNY K NÁBYTKU S PRVKAMI LÁTKY!

Utrite dočista navlhčenou handričkou. Používajte len čistú vodu. Prach a nečistoty môžete povysávať alebo utrieť čistou jemnou handričkou.

Na látku nepoužívajte saponáty, rozpúšťadlá ani iné chemikálie, keďže by to mohlo spôsobiť zmenu farby.

CZ - OBECNÉ POKYNY PRO NÁBYTEK S TEXTILEM!

Čistíte otřením navlhčeným hadříkem. Používejte pouze čistou vodu. Prach a nečistoty můžete vysát nebo otřít čistým měkkým hadříkem.

Na textil nepoužívejte čisticí prostředky, rozpouštědla či jiné chemické látky, protože by mohly způsobit odbarvení.

DE - ALLGEMEINE PFLEGEHINWEISE FÜR POLSTERMÖBEL

Mit einem feuchten Tuch abwischen. Nur sauberes Wasser verwenden. Staub und Schmutz können gesaugt oder mit einem sauberen, weichen Tuch abgewischt werden. Keine Reinigungsmittel, Lösungsmittel oder andere Chemikalien auf dem Gewebe verwenden, da dies zu Verfärbungen führen kann.

SRB - OPŠTA UPUTSTVA ZA KORIŠĆENJE TAFIRANOG NAMEŠTAJA!

Očistite brisanjem vlažnom krpom. Koristite samo vodu. Prašina i prljavština mogu se ukloniti usisivačem ili brisanjem presvlake čistom, mekanom krpom.

Ne stavljajte deterdžente, rastvarače ili druge hemikalije na tkaninu jer mogu da promene boju.

HR - OPĆE UPUTE ZA NAMJEŠTAJ S TKANINOM!

Očistite vlažnom krpom. Upotrebijavajte samo čistu vodu. Prašina i prljavština mogu se očistiti usisivačem ili obrisati čistom mekanom krpom.

Nemojte uporabljavati deterdžente, otapala ili druge kemikalije na tkanini jer mogu izbljediti boju.

HU - ÁLTALÁNOS ÚTMUTATÓ SZÖVETTEL ELLÁTOTT BÚTOROKHOZ!

Törölje tisztára nedves ruhával. Csak tiszta vizet használjon. A port és szennyeződést felporszívózhatja vagy letörölheti tiszta, puha ruhával.

Ne használjon mosószert, oldószeret vagy más vegyi anyagot a szöveten, mivel azok elszíneződést okozhatnak.

SL - SPLOŠNA NAVODILA ZA POHIŠTVO S TKANINOM!

Obrišite z vlažno krpo. Uporabljajte le čisto vodo. Prah in umazanijo je mogoče posesati ali obrisati s čisto mehko krpo.

Za čišćenje tkanine ne uporabljajte detergentov, topil ali drugih kemikalij, ki lahko povzročijo njeno obledelost.

NL- ALGEMENE INSTRUCTIE VOOR MEUBELEN MET STOF!

Reinig met een vochtige doek. Alleen schoon water gebruiken. Stof en vuil kan worden gestofzuigd of met een schone, zachte doek worden afgeveegd.

Gebruik geen reinigingsmiddelen, oplosmiddelen of andere chemische middelen op stof omdat dit verkleuring kan veroorzaken.

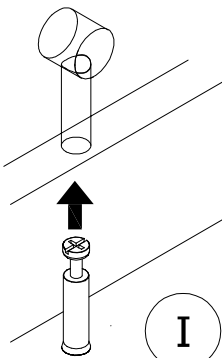
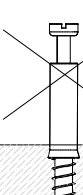
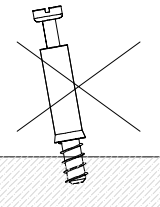
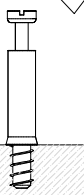
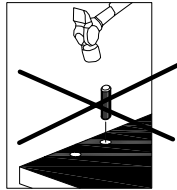
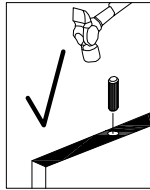
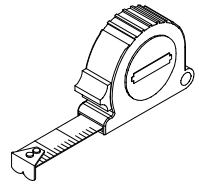
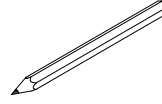
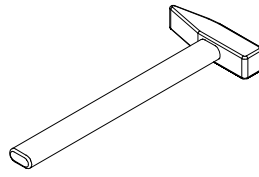
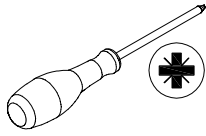
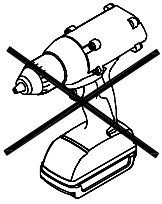
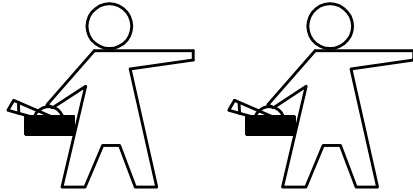

I

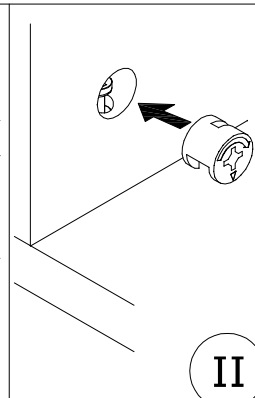

II

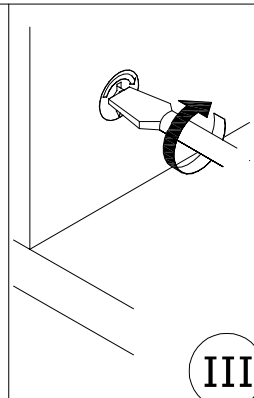

III

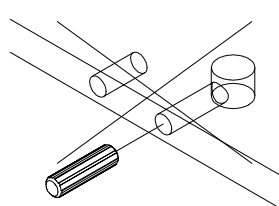
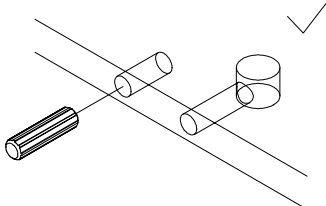
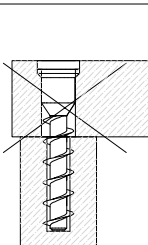
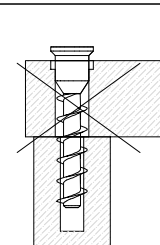
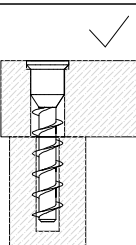



40- (950) (150) (940)

41- (951) (151) (941)

42- (952) (152) (942)

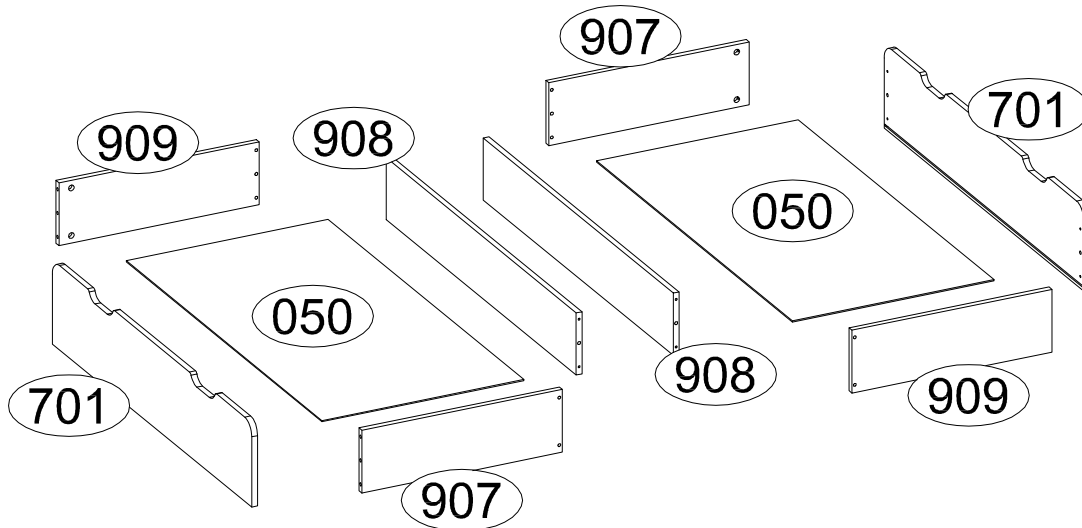
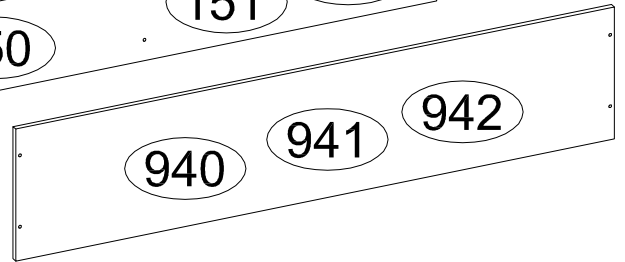
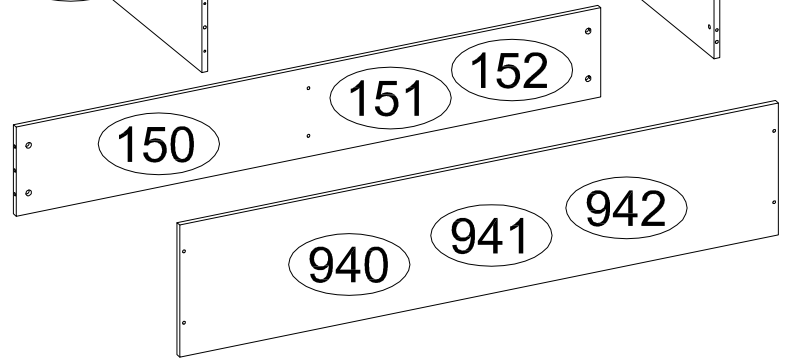
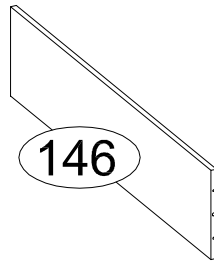
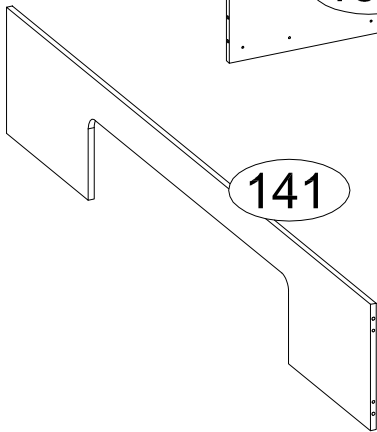
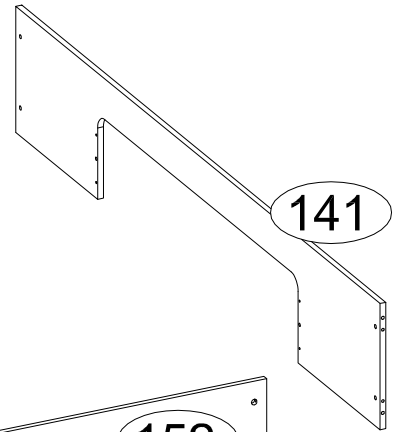
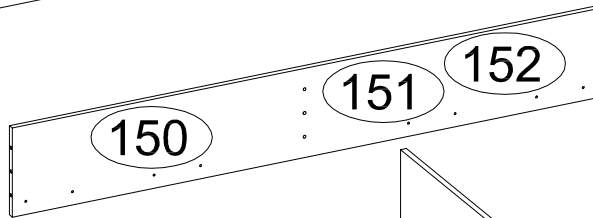
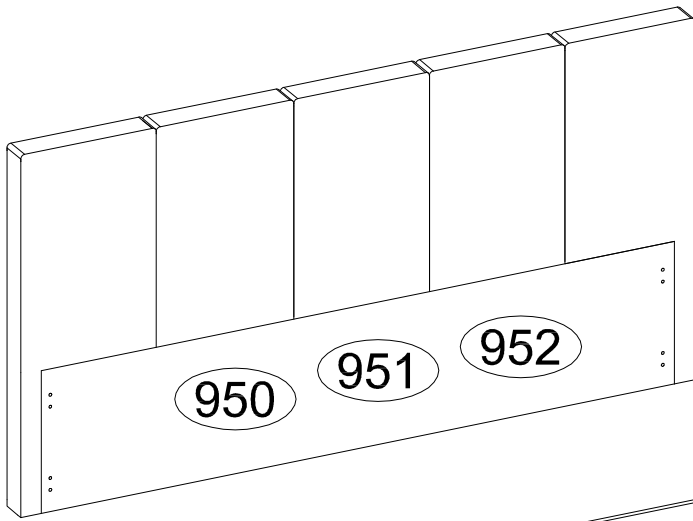

3989 x22

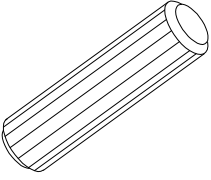

Ø8x30 mm

4066 x16

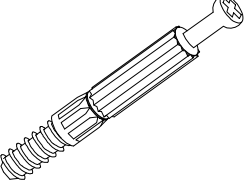

Ø6,5x36,5 mm

3996 x16

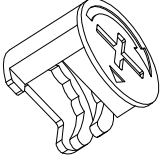

Ø15x12 mm

3918 x24



Ø3,5x16 mm

3926 x8

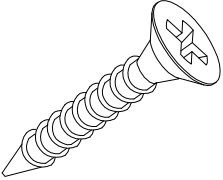

Ø4,0x30 mm

3877 x16



Ø6,0x13 mm

3884 x12

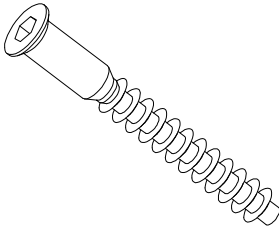

Ø6,4x50 mm

3984 x1

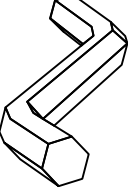

4 mm

154328 x8

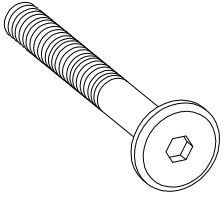

M6,0x50,0 mm

3938 x8

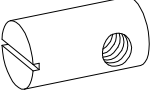

M6,0x16,0 mm

136236 x8

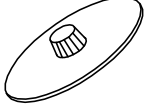

Ø15 mm

202466 x8

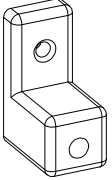

55x25 H-40

3807 x2

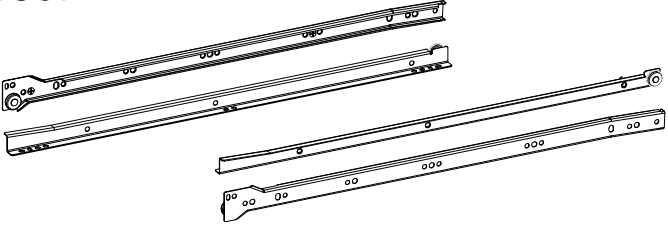

L-550mm

1

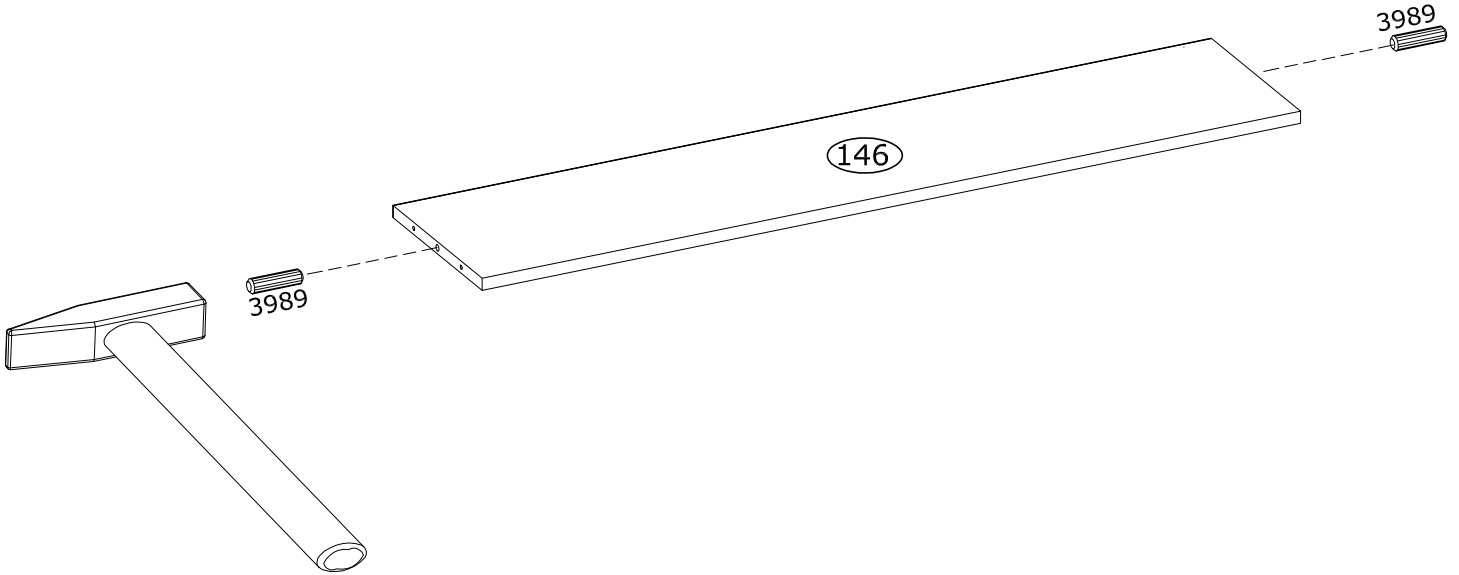

2



x2

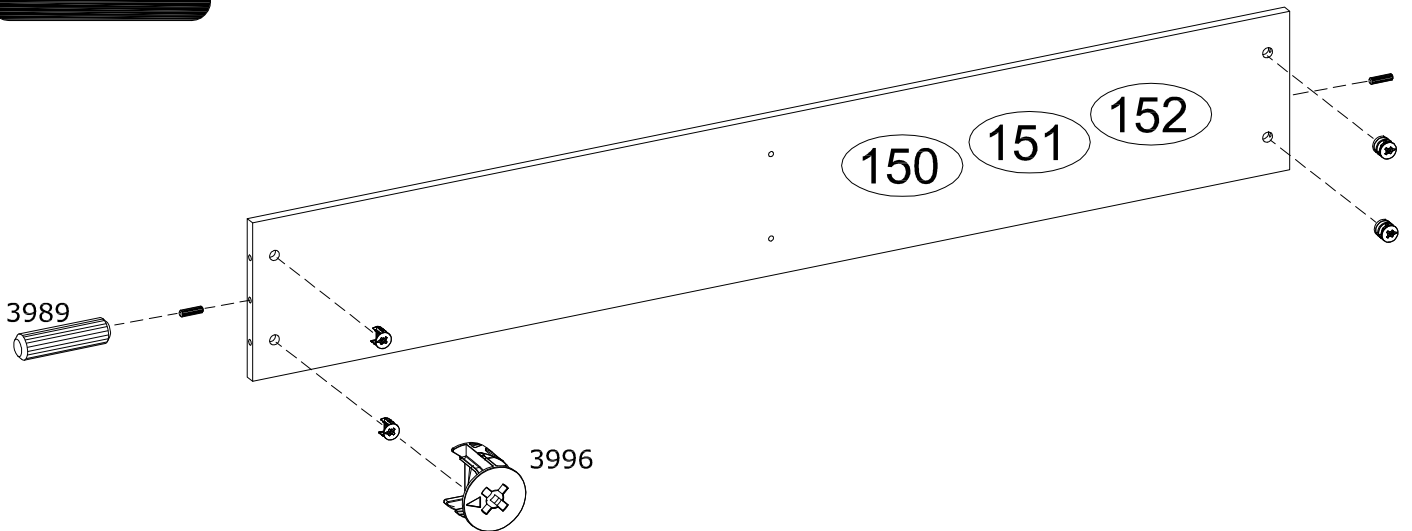

3

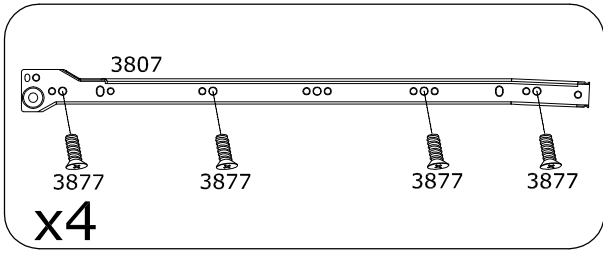
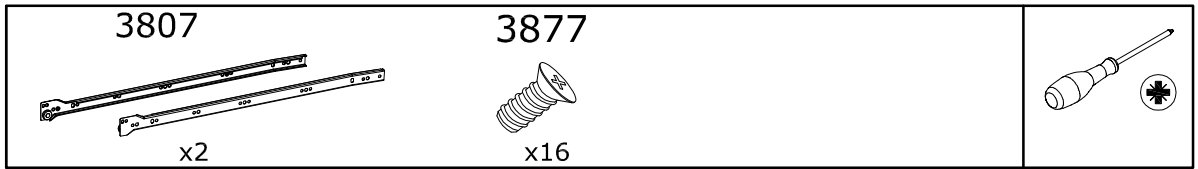

x2

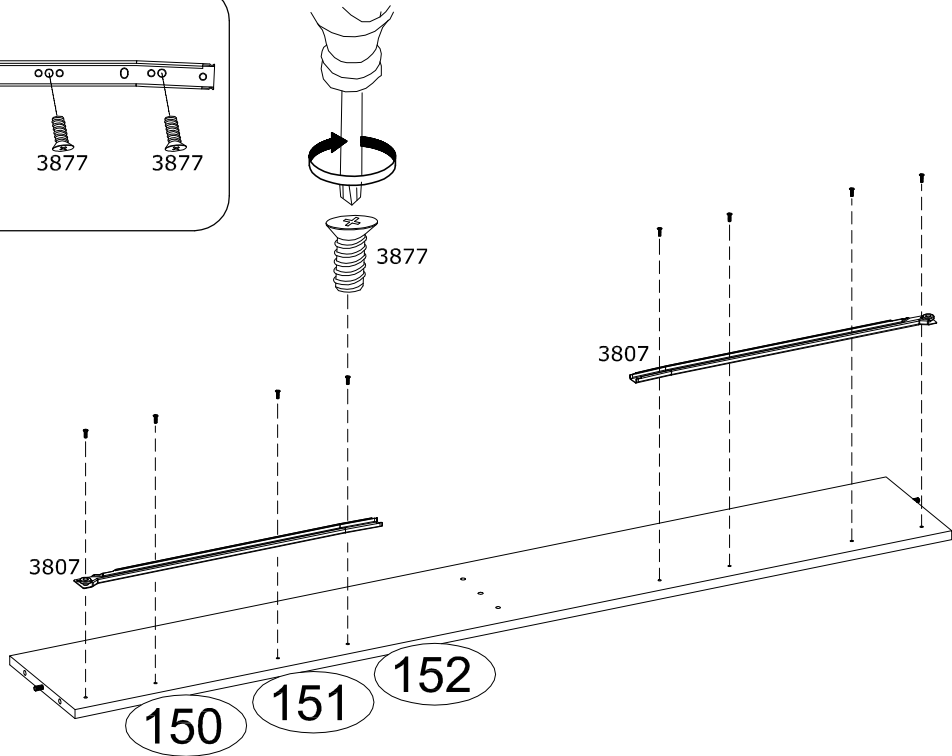

4

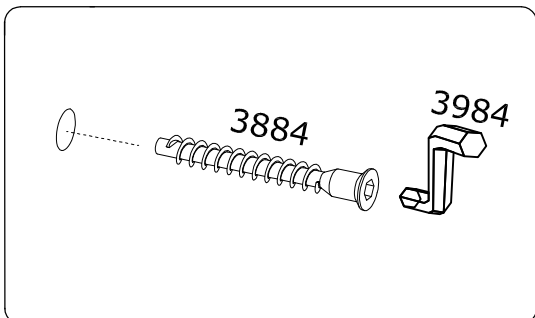
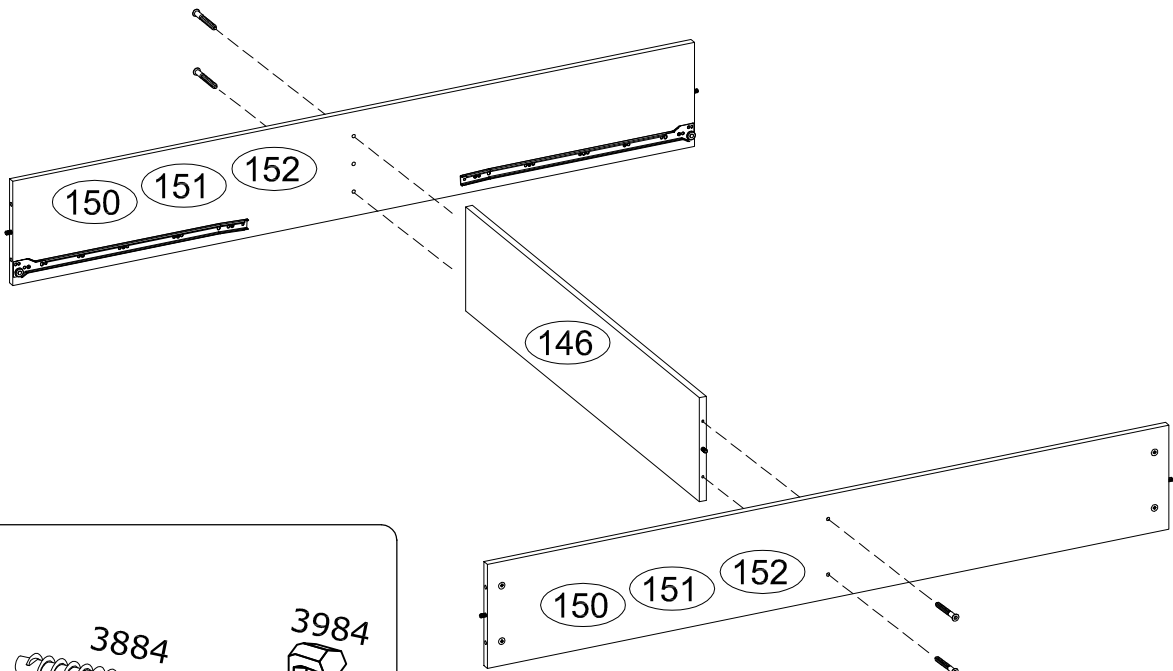

5



x2

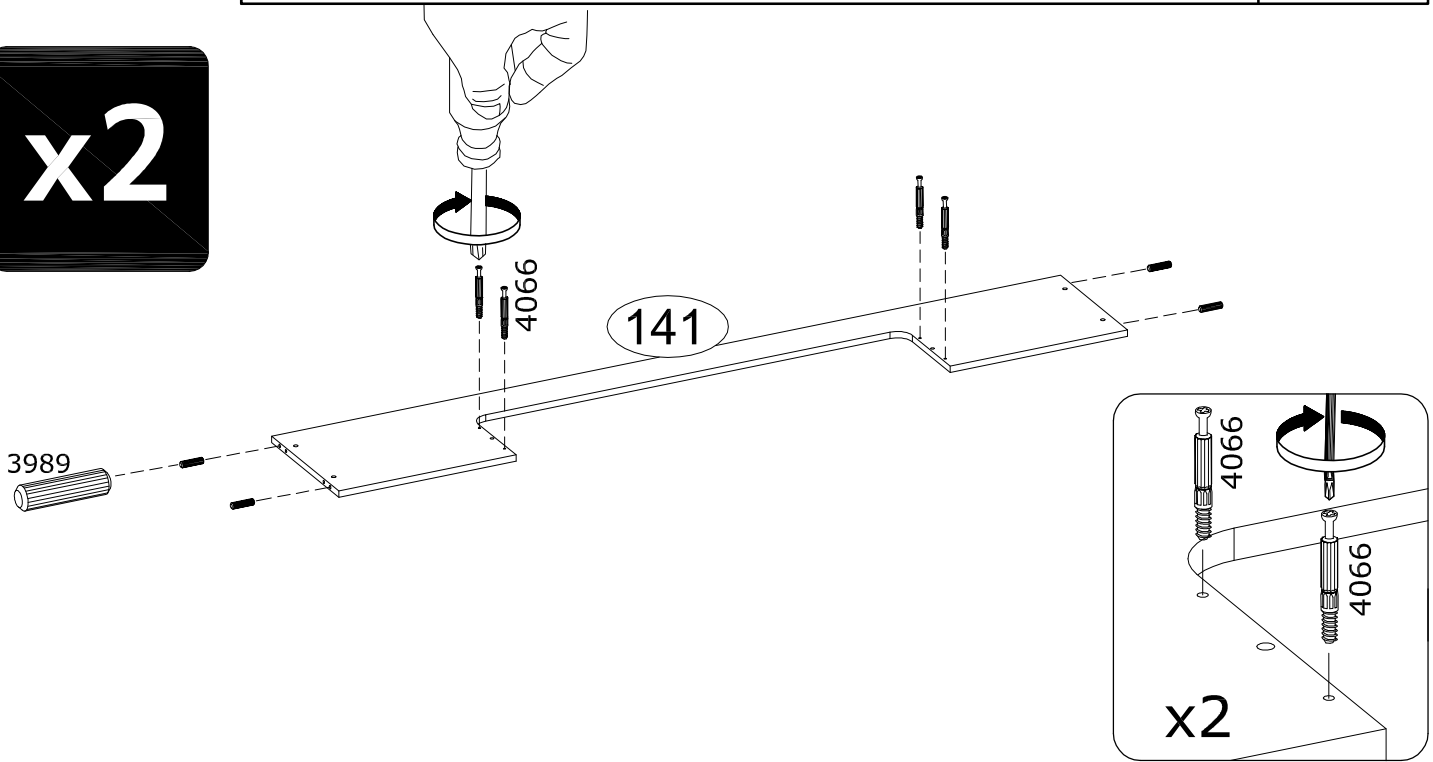

6

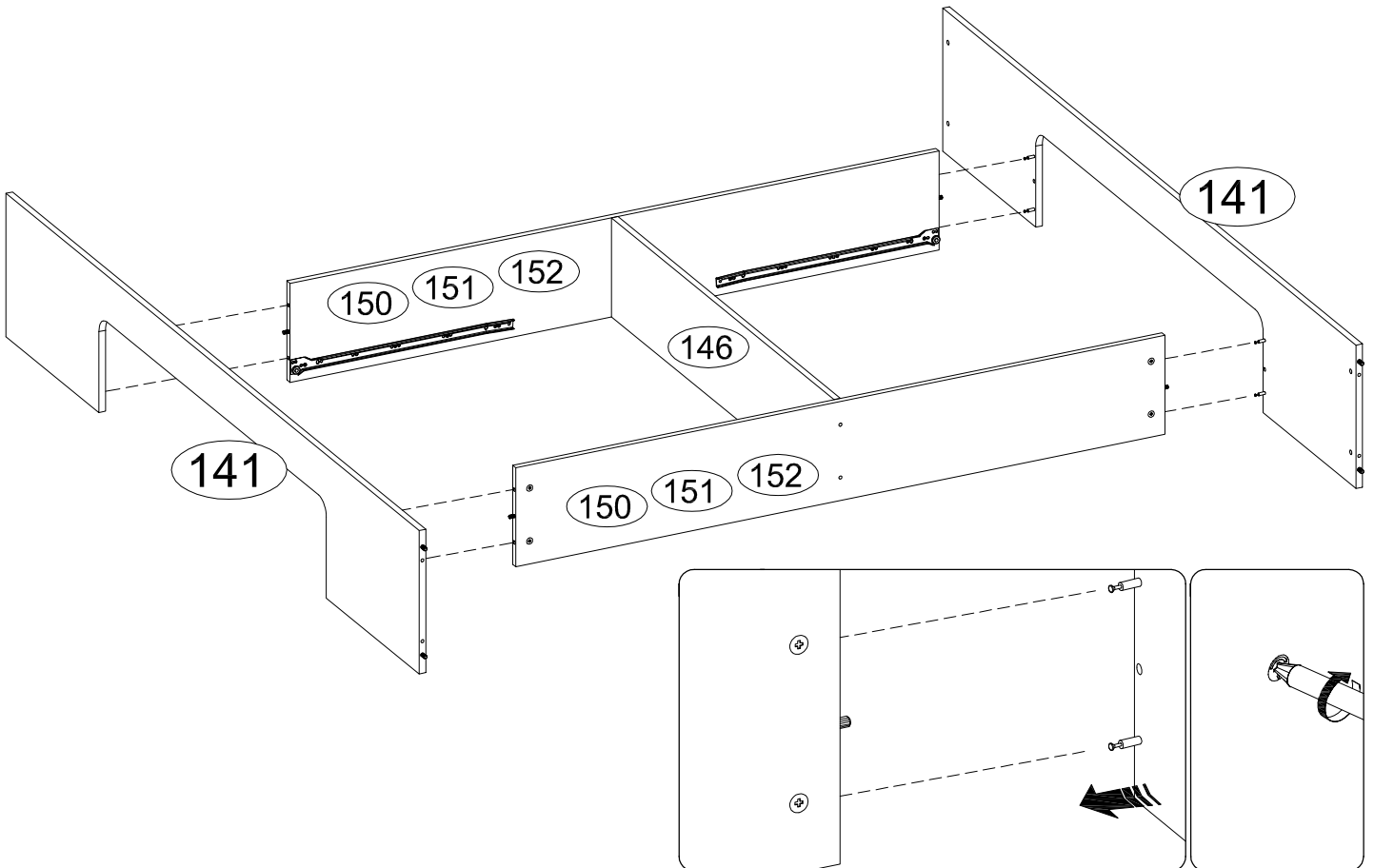

7

154328 x4	3938 x4	3984
--------------	------------	------

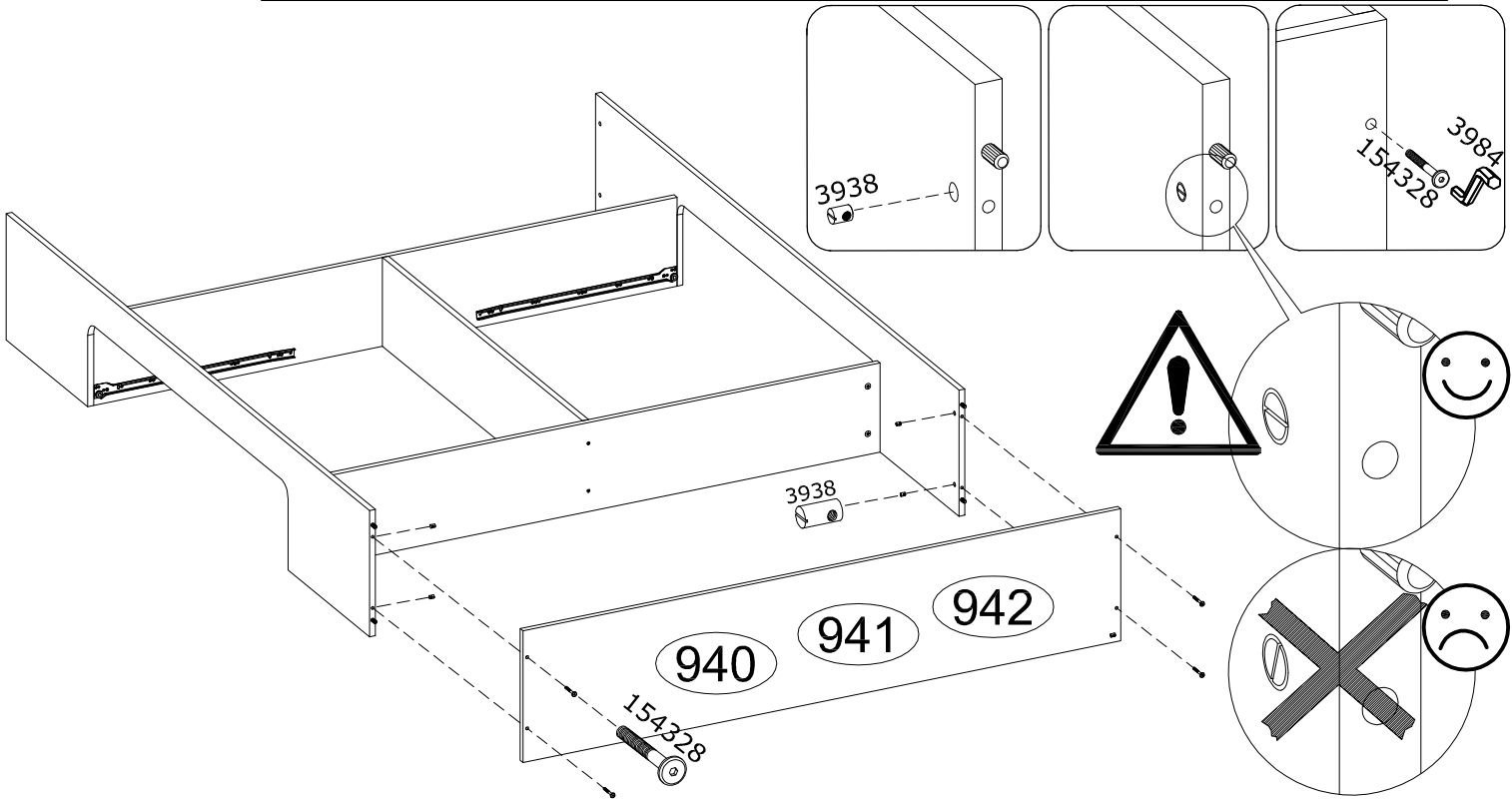

8

154328 x4	3938 x4	3984
--------------	------------	------

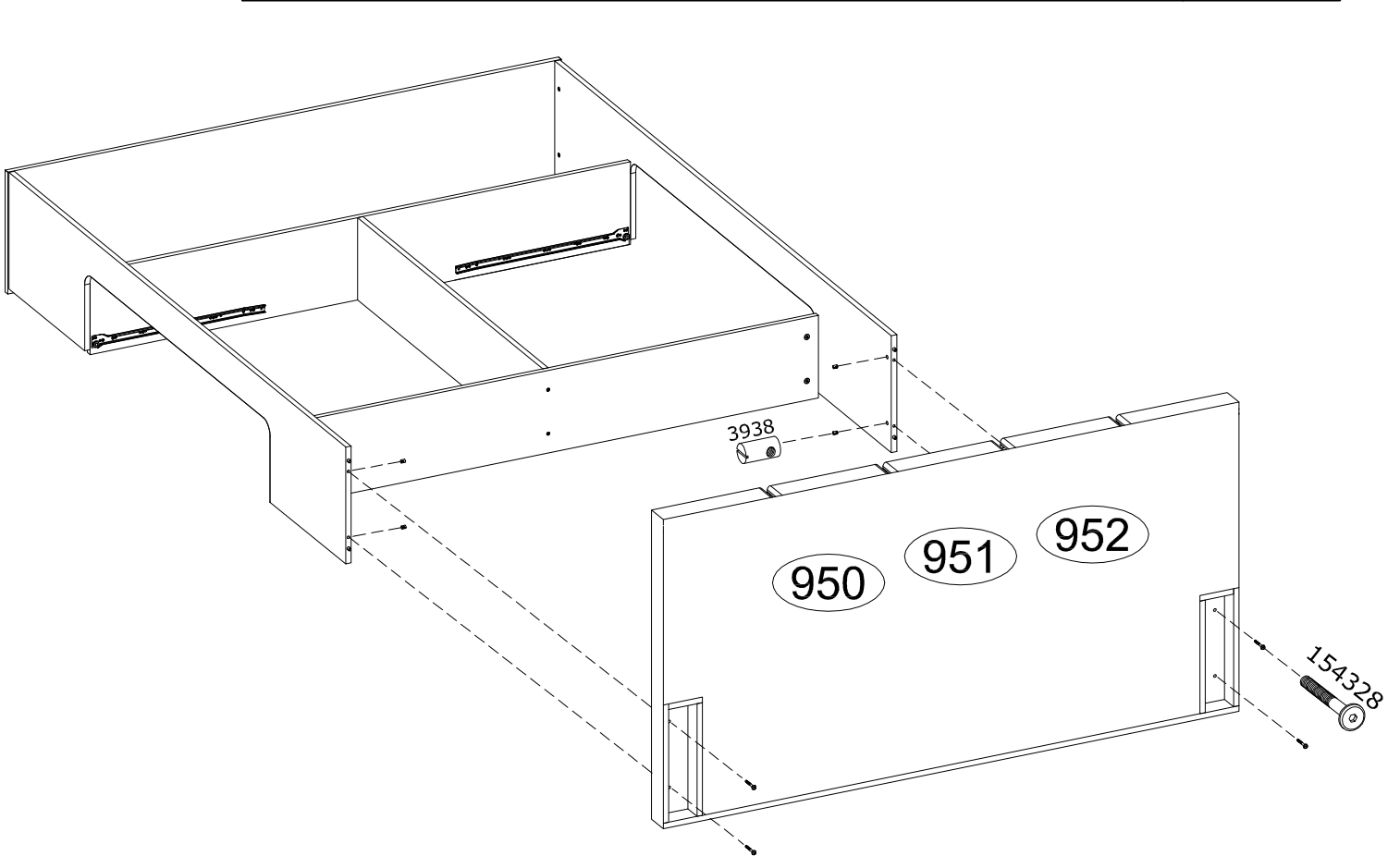

9



x2

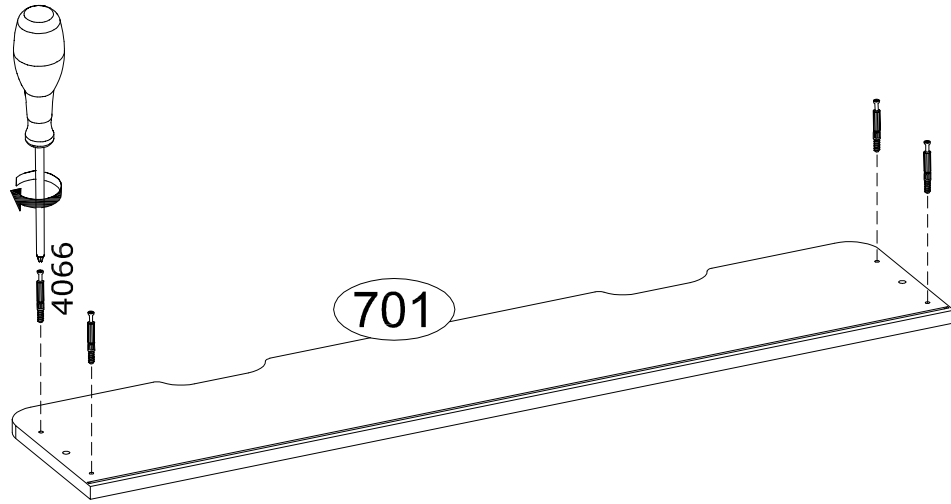

10



x2

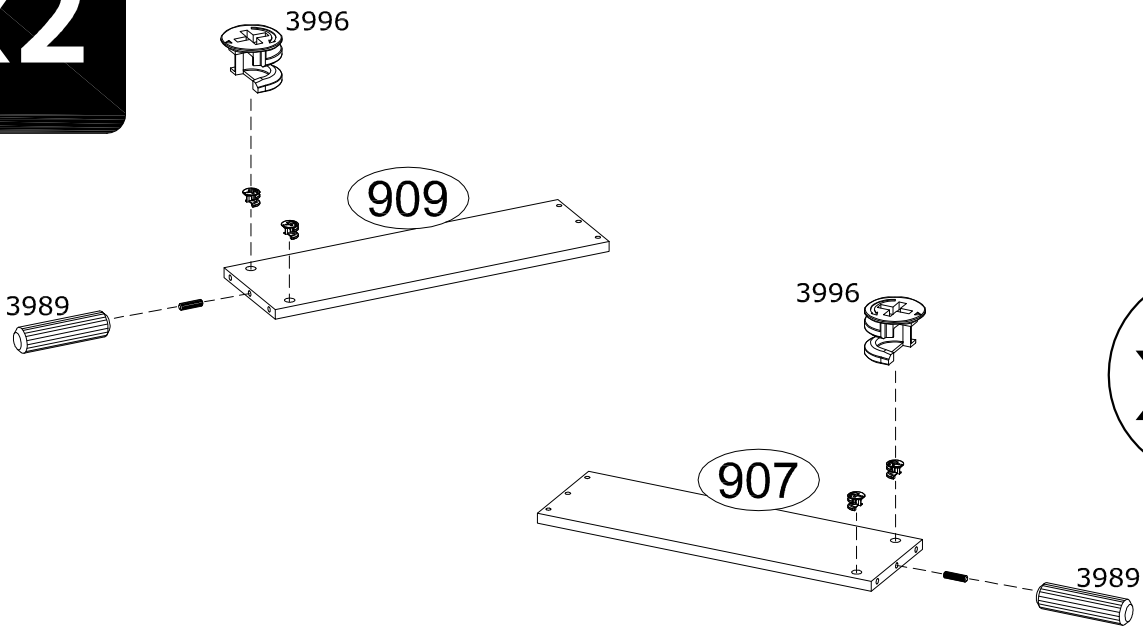

x2

11

<p>3989</p>  <p>x4</p>	
---	--

x2

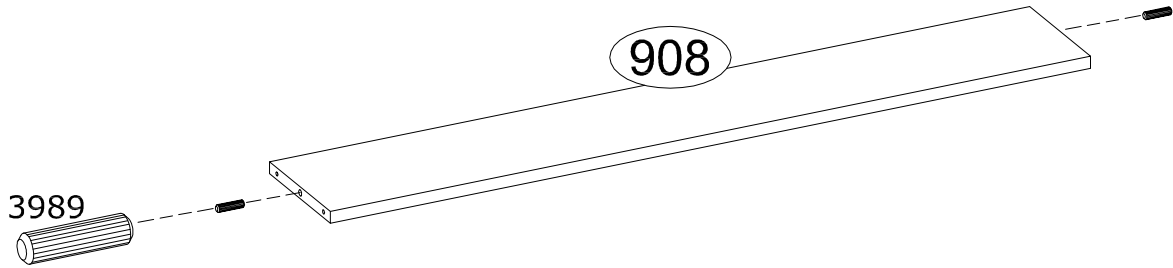

12

<p>3884</p>  <p>x8</p>	<p>3984</p> 
---	---

x2

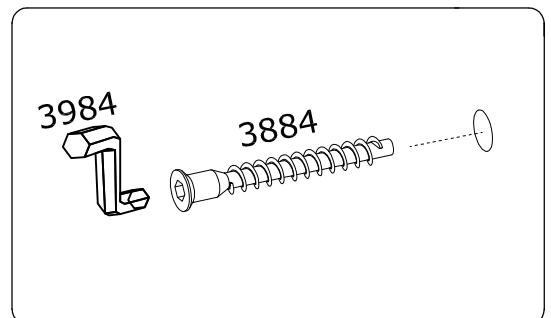
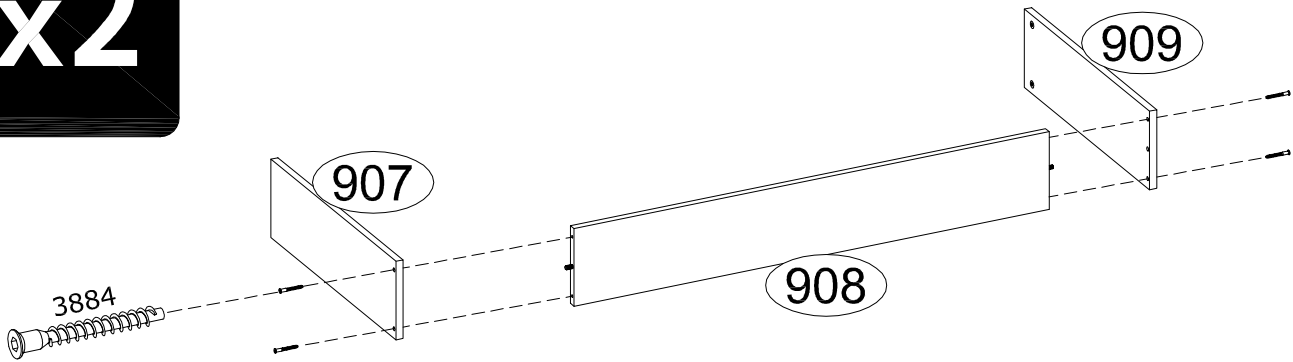

13

136236



x8

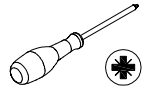

x2

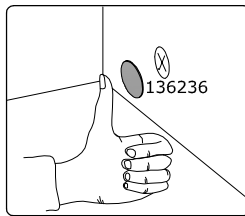
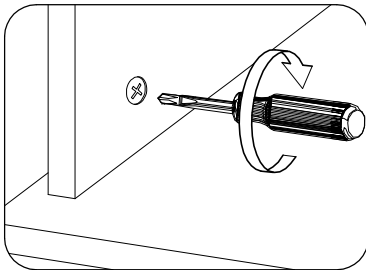
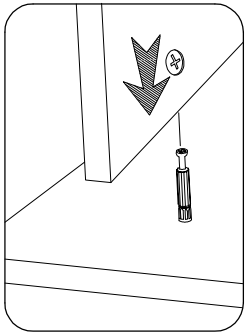
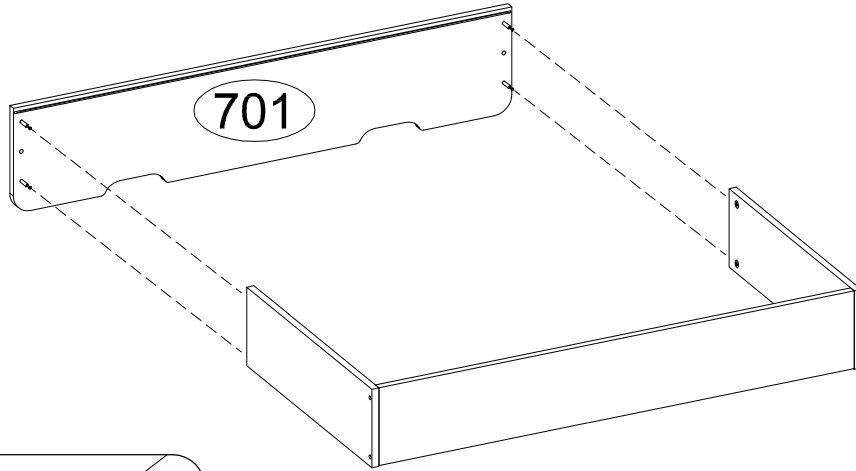

14

3892



x10

3918



x4

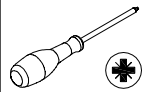

x2

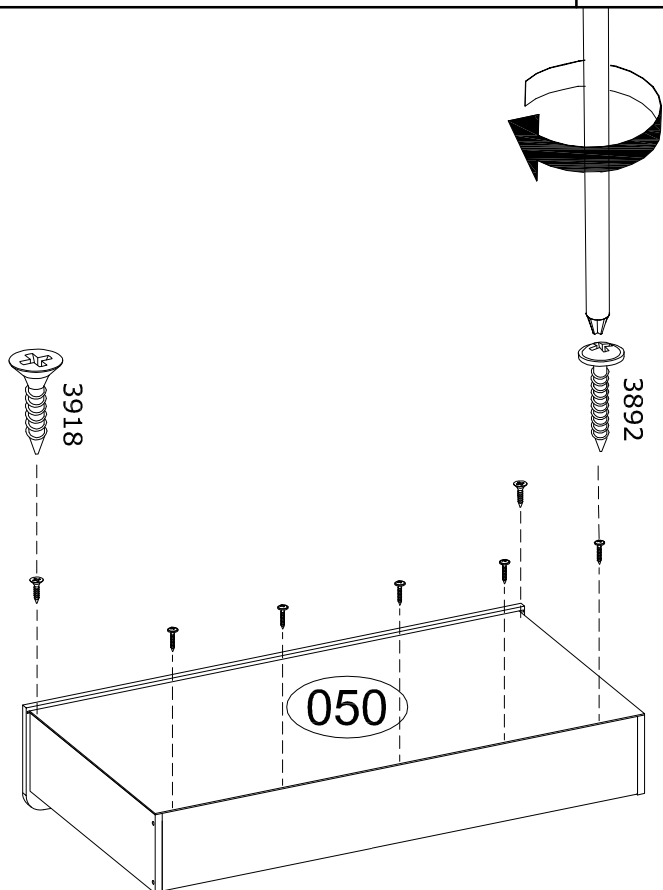
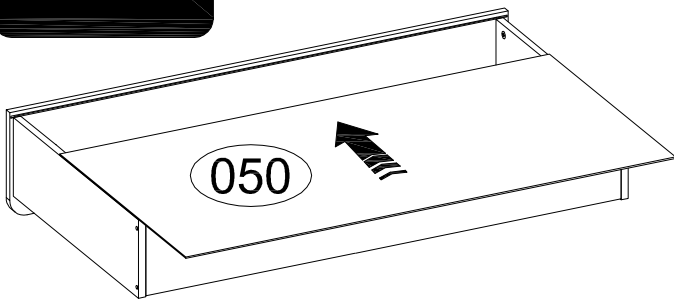

15

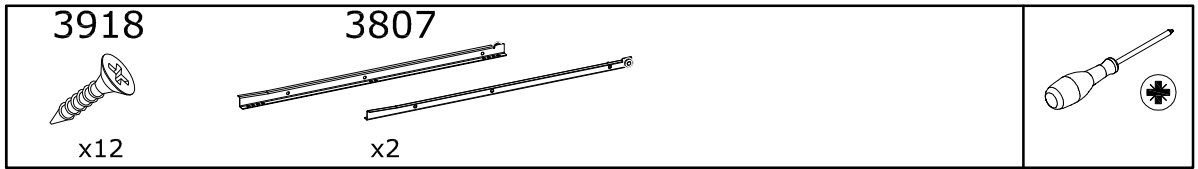

x2

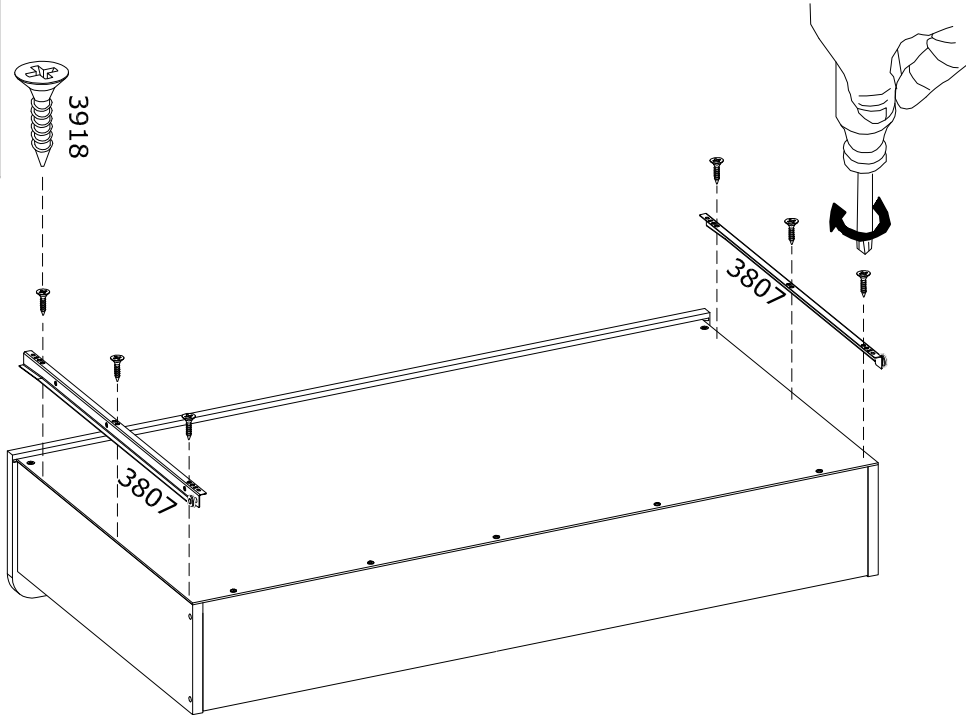

16

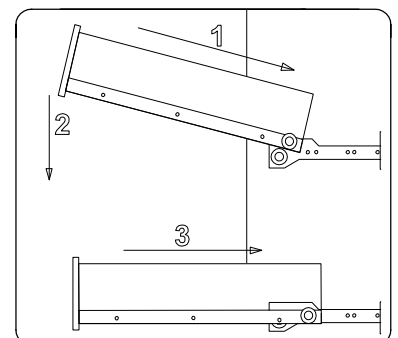
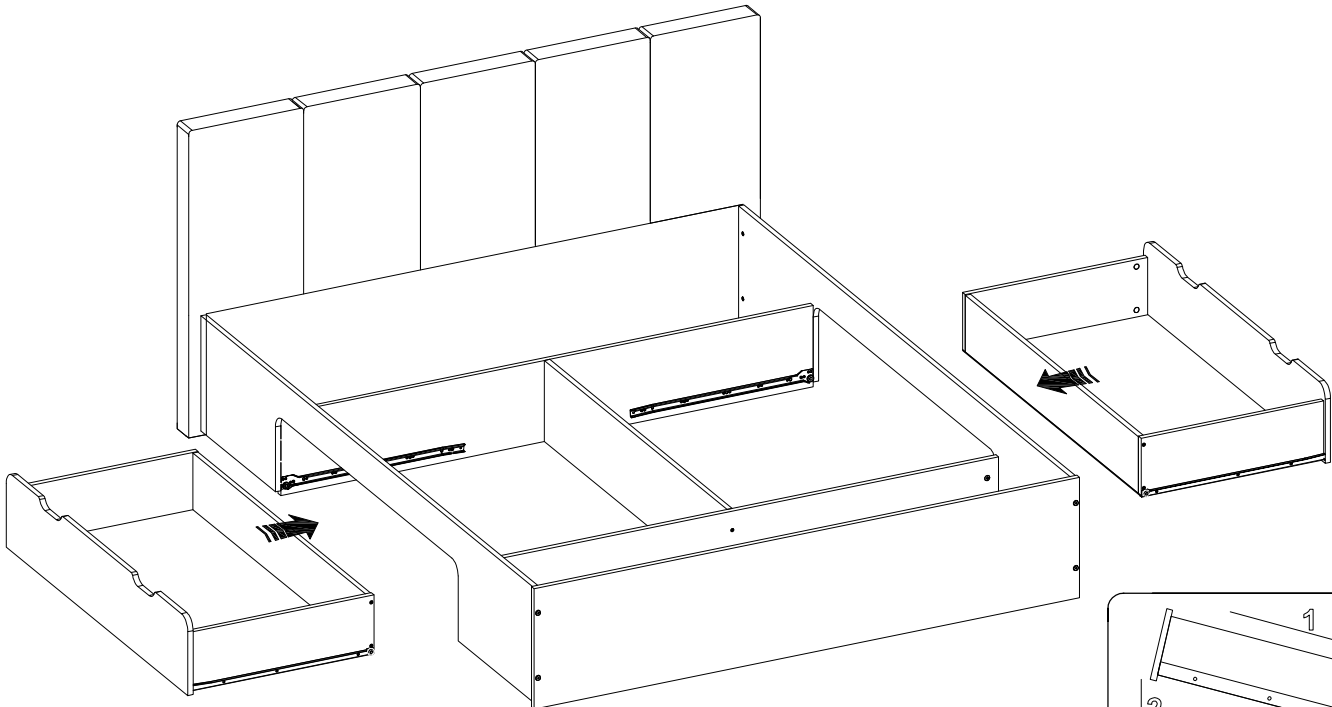

17

202466  x8	3918  x8	3926  x8	  
---	---	---	--

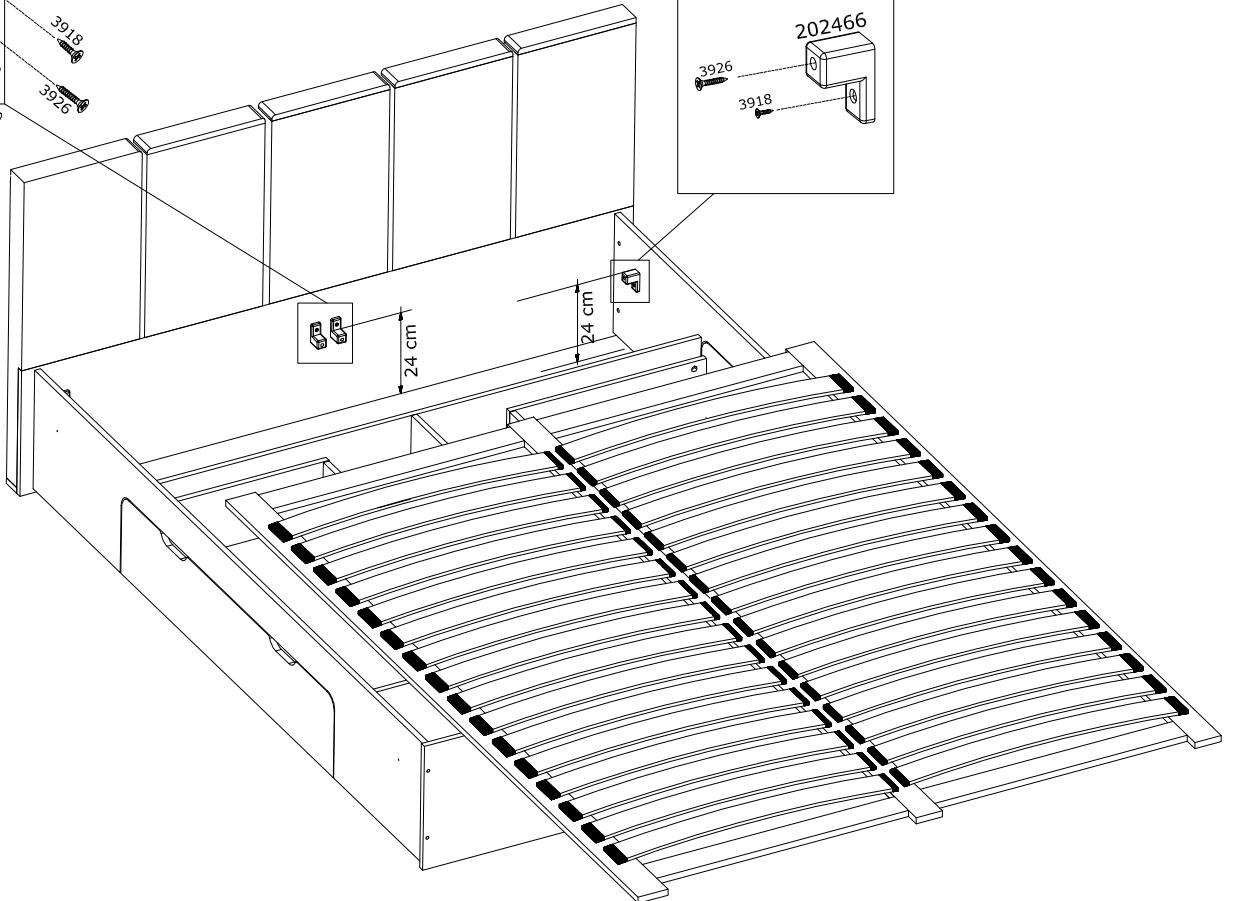
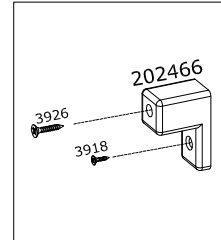
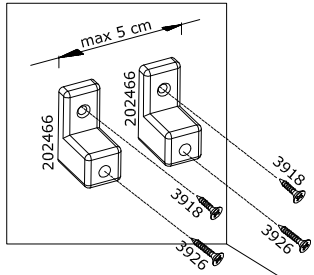
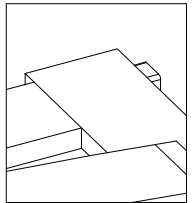
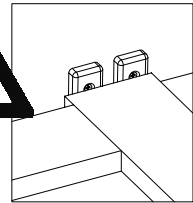
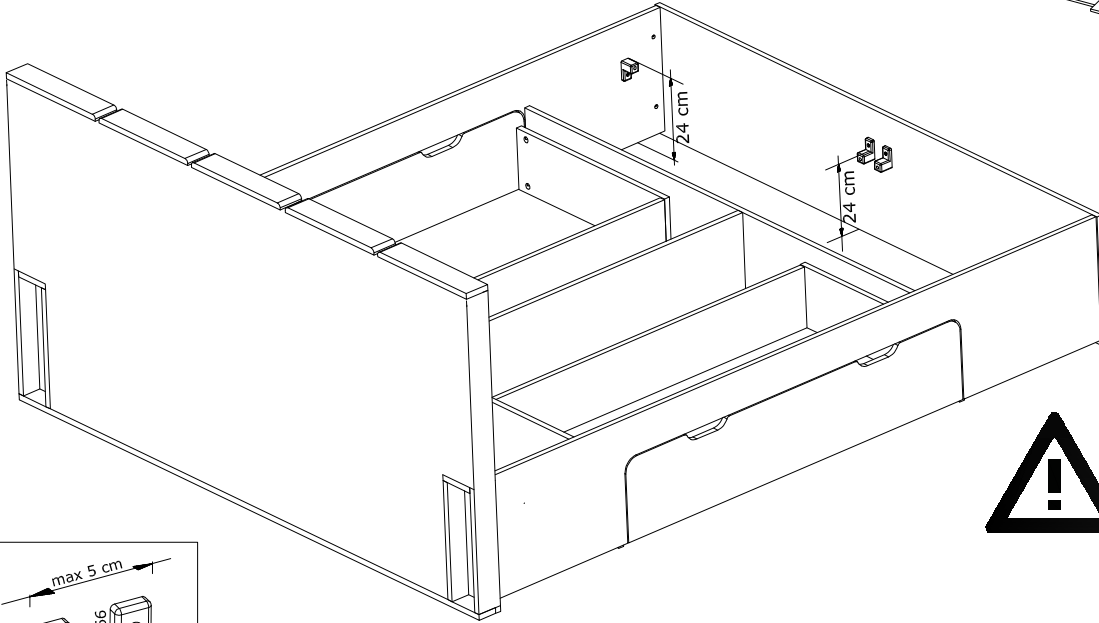
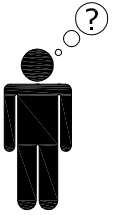
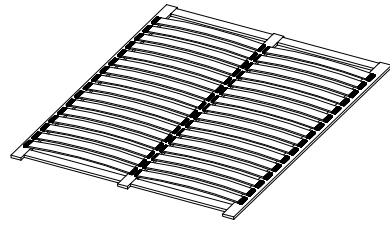

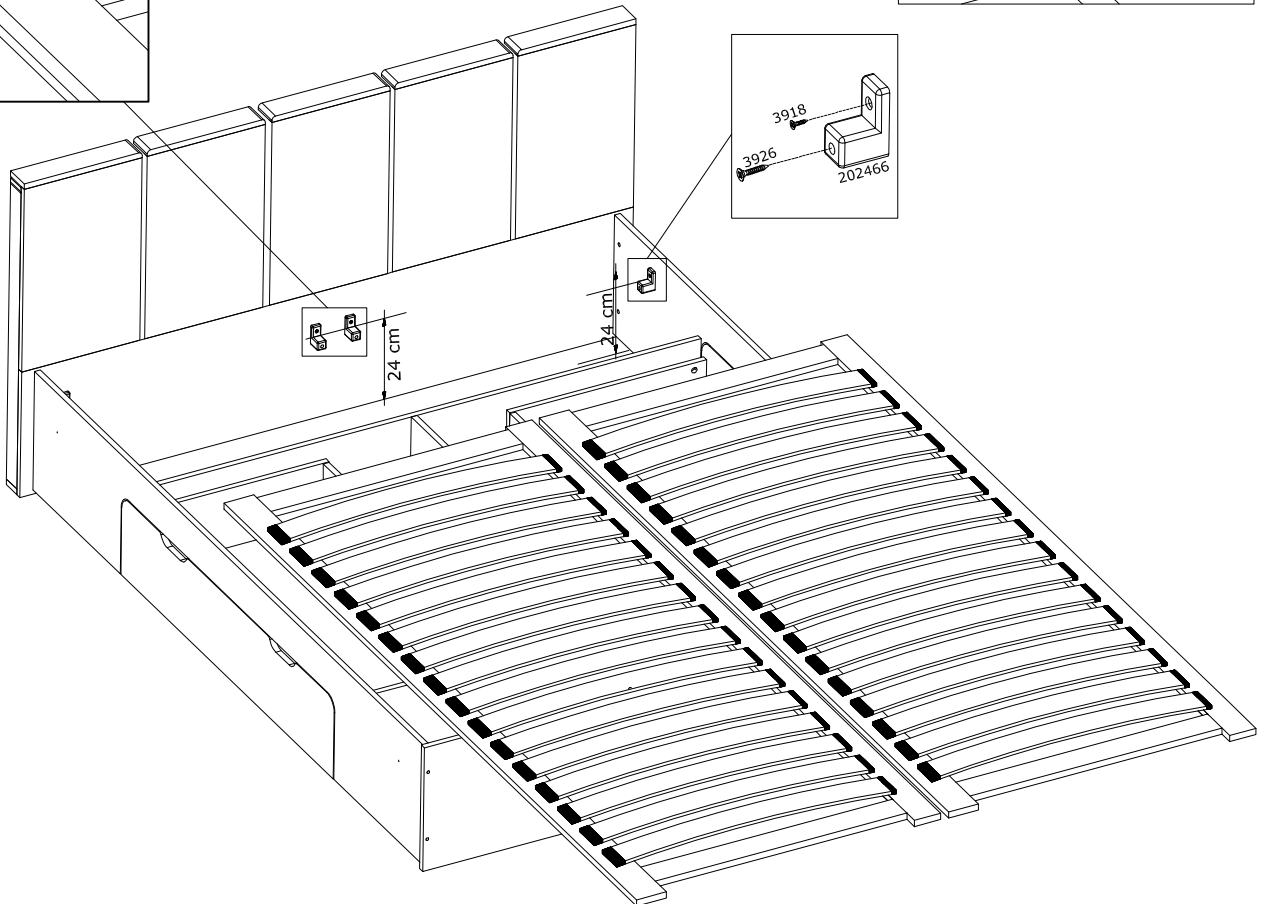
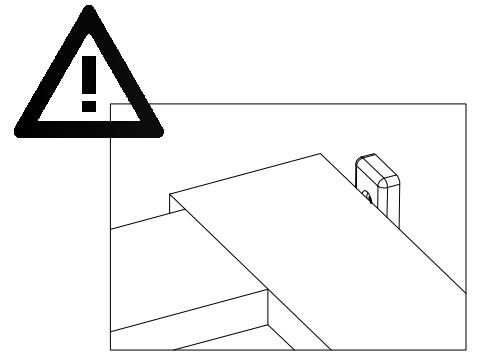
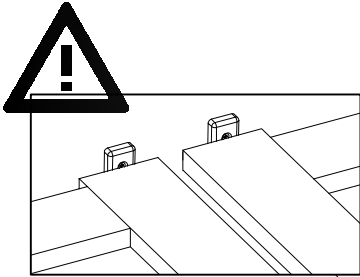
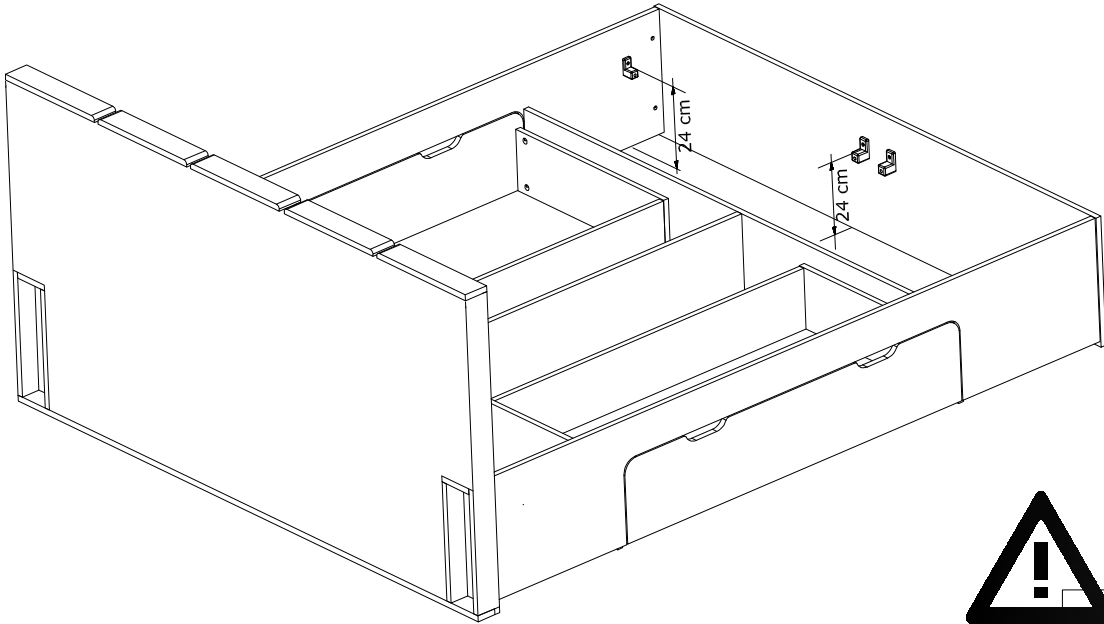
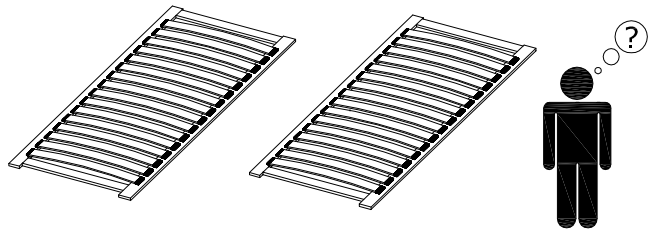

18

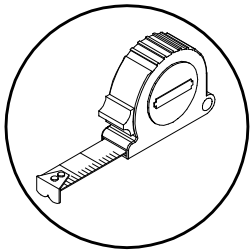
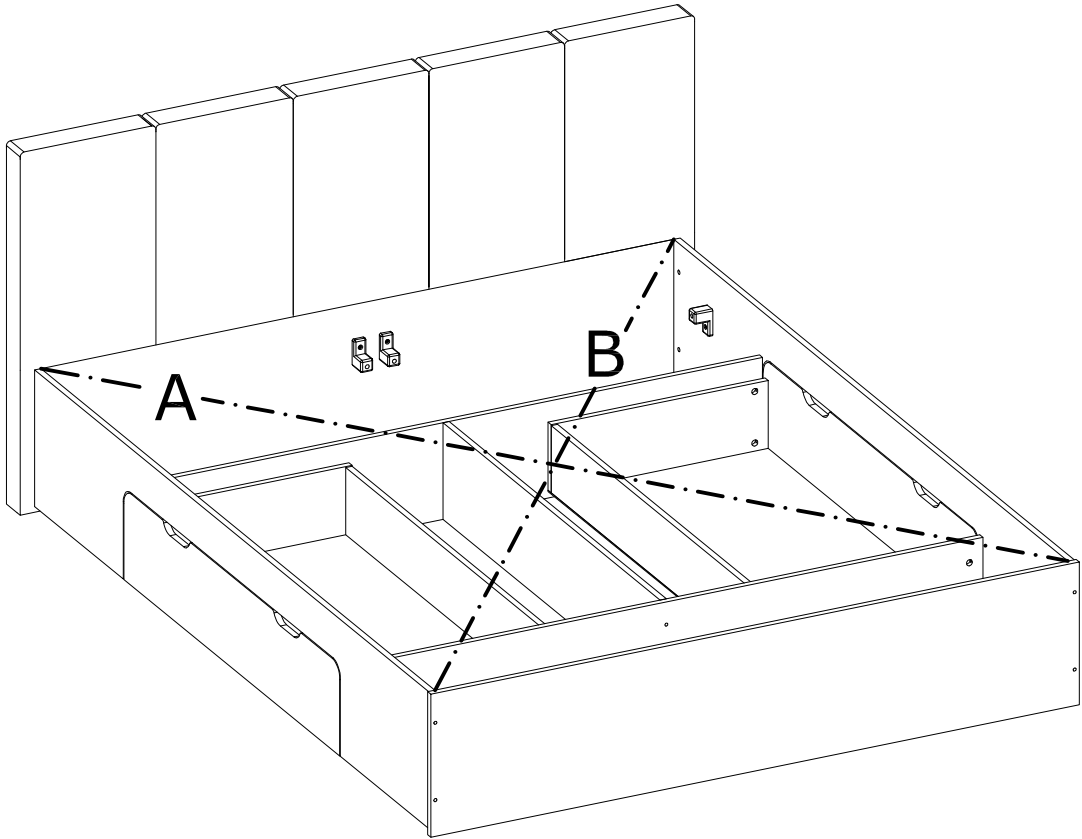

A=B

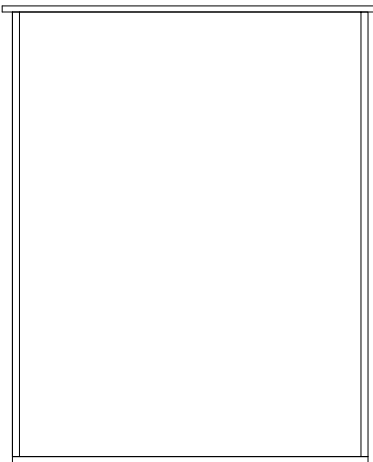

A=B

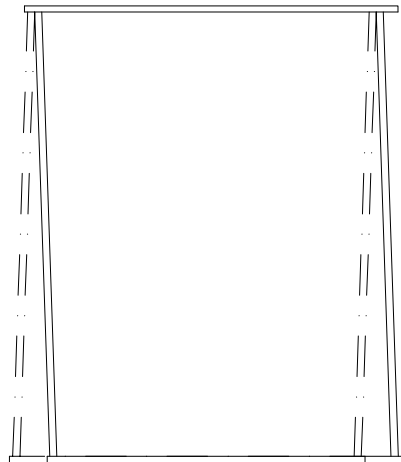

A≠B

I. WARUNKI UDZIELONEJ GWARANCJI

1. Gwarantem jakości produktów jest FABRYKA MEBLI "MEBLOSIEK" SPÓŁKA Z OGRANICZONĄ ODPOWIEDZIALNOŚCIĄ (dalej jako MEBLOSIEK), Kolonia Osiek 29A, 98 - 405 Galewice, REGON: 250011790, NIP: 6190009532. Gwarancja jest udzielona wyłącznie na produkty, które zostały wyprodukowane oraz sprzedane na terenie Rzeczypospolitej Polskiej przez MEBLOSIEK.
2. MEBLOSIEK ponosi odpowiedzialność za wady fizyczne tkwiące w sprzedanej rzeczy w okresie 24 miesięcy od daty jego sprzedaży.
3. Zakres gwarancji obejmuje wady zarówno materiałowe jak i produkcyjne.
4. Kompletność mebli pod względem ilościowym i elementy szklane należy sprawdzić przy odbiorze mebli pod rygorem utraty prawa do skorzystania z roszczeń gwarancyjnych.
5. Zgłoszenie gwarancyjne powinno nastąpić w formie pisemnej elektronicznie na adres: reklamacje@meblosiek.pl lub na adres: FABRYKA MEBLI "MEBLOSIEK" Sp. z o.o., Kolonia Osiek 29A, 98 - 405 Galewice
6. Każde zgłoszenie gwarancyjne powinno zawierać: dowód zakupu, szczegółowy opis wady oraz dokumentację fotograficzną potwierdzającą wadę. Klient zobowiązuje się do udokumentowania powstałej usterki bądź wady poprzez wykonanie maksymalnie pięciu zdjęć, oraz przesłania ich w formacie JPG., o rozmiarze nie większym niż 3 MB każde ze zdjęć, na adres reklamacje@meblosiek.pl, wraz z krótkim opisem nie przekraczającym 20 znaków. Zastrzega się jednocześnie, iż gwarant/MEBLOSIEK, uprawniony jest do żądania przedłożenia dodatkowych zdjęć lub nagrania filmu, pod rygorem odrzucenia roszczeń gwarancyjnych.
7. Uszkodzenia mechaniczne niewidoczne (brak uszkodzeń opakowania kartonowego) należy zgłosić w ciągu 7 dni od daty zakupu. W takim przypadku Kupujący powinien zachować i okazać na żądanie Sprzedawcy oryginalne opakowanie, w celu wykluczenia ewentualnych szkód transportowych pod rygorem odmowy realizacji uprawnień wynikających z gwarancji.
8. W przypadku wady fabrycznej stwierdzonej przed montażem (niekompletność produktu, wady kolorystyczne, wady mechaniczne itp.) Kupujący zobowiązany jest zgłosić wadę zgodnie z pkt. 5 - 7 przed przystąpieniem do montażu. W przypadku montażu lub wykorzystania elementu wadliwego, przed rozpatrzeniem reklamacji Kupujący traci uprawnienia z tytułu gwarancji.
9. Ujawnione i zaakceptowane przez MEBLOSIEK w okresie gwarancji wady zostaną usunięte w terminie 30 dni, od dnia uznania roszczeń gwarancyjnych przez MEBLOSIEK, przy czym okres rozpatrywania zgłoszenia gwarancyjnego przez klienta jest nie dłuższy niż 14 dni. W przypadku zaistnienia konieczności sprowadzenia części zamiennych, czy też w innych przypadkach uwarunkowanych technologicznie, termin usunięcia wady może zostać wydłużony maksymalnie do 90 dni.
10. Koszt dojazdu do reklamowanego produktu lub dostarczenia reklamowanego produktu do MEBLOSIEK ponosi Gwarant, przy czym w przypadku bezpodstawnego zgłoszenia reklamacyjnego i nieuznania roszczeń, powyższe koszty obciążają Klienta zgłaszającego roszczenie.
11. W razie stwierdzenia konieczności Gwarant ma prawo dokonać wizji lokalnej w pomieszczeniu Kupującego celem zweryfikowania zasadności reklamacji. W tym celu Gwarant umawia z Kupującym termin wizji lokalnej w dni robocze. Brak współpracy Kupującego z Gwarantem w zakresie umówienia terminu wizji lub uniemożliwienie dokonania wizji w umówionym terminie skutkuje utratą praw wynikających z gwarancji. Te same zasady dotyczą wizyty przedstawiciela Gwaranta w pomieszczeniu Kupującego w celu demontażu, montażu elementu lub usunięcia wady.
12. O sposobie załatwienia reklamacji decyduje Gwarant.
13. Gwarancja na sprzedane produkty nie wyłącza, nie ogranicza ani nie zawiesza uprawnień kupującego wynikających z przepisów kodeksu cywilnego.

II. ODMOWA PRZYJĘCIA ZGŁOSZENIA GWARANCYJNEGO

1. Użytkowanie mebla niezgodnie z przeznaczeniem i instrukcją obsługi.
2. Stwierdzenia przyczyny usterki innej niż wada materiałowa bądź produkcyjna tkwiąca w produkcie.
3. Kupujący traci uprawnienia przewidziane gwarancją, jeżeli przed upływem jednego miesiąca od stwierdzenia wady fizycznej nie zawiadomi o tym Gwaranta.
4. W przypadku montażu lub ustawienia mebla niezgodnie z instrukcją montażu oraz dokonywania wszelkich czynności montażu, instalacji czy dalszych prób łączenia elementów mebli niezgodnie z instrukcją montażu.
5. Jeżeli podczas realizacji reklamacji, Gwarant stwierdzi obniżenie jakości przekraczające stopień normalnego zużycia - a tym samym uszkodzenia wywołane zmianą lub przeróbką, dokonaną przez Kupującego lub osobę trzecią, bądź towar będzie zdekompletowany (brak części składowych lub wyposażenia niezbędnego przy ewentualnej dalszej sprzedaży), Gwarant potrąci równowartość uszkodzonych lub brakujących elementów oraz kosztów ich wymiany.

III. WADY NIEOBJĘTE GWARANCJĄ

1. Części podlegające normalnemu zużyciu eksploatacyjnemu.
2. Mechaniczne (pęknięcia, złamania, przecięcia, przetarcia, odkształcenia spowodowane uderzeniem, niewłaściwym transportem, wilgocią lub innymi niekorzystnymi warunkami atmosferycznymi, jak np. długotrwałe działanie promieni słonecznych).
3. Spowodowane nieprawidłowym montażem, naprawą, przeróbką wykonaną przez klienta lub na jego zlecenie, bądź skutek stosowania niewłaściwych środków chemicznych.
4. Spowodowane zaniechaniem czynności konserwacyjnych.
5. Spowodowane różnicami w profilach i odcieniach wynikających z cech charakterystycznych dla surowców naturalnych, z których wykonano mebel. Ze względu na procesy produkcyjne i różnorodność partii towarowych mogą wystąpić nieznaczne różnice w odcieniach koloru, nawet w przypadku zakupu kilku sztuk tego samego wyrobu.
6. Wady nie objęte gwarancją mogą zostać usunięte odpłatnie za zgodą Klienta.