

# K416

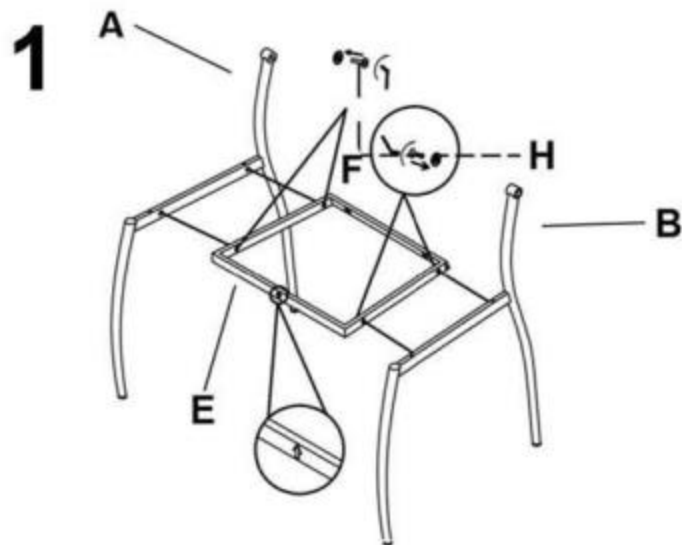

Pro správnou montáž utáhněte šrouby E na 50 % rotace, poté namontujte opěradlo C pomocí šroubů G a také utáhněte na 50 %. Dalším krokem je zatížení rámu sedáku E. Poté utáhněte šrouby F a G na 100 %.

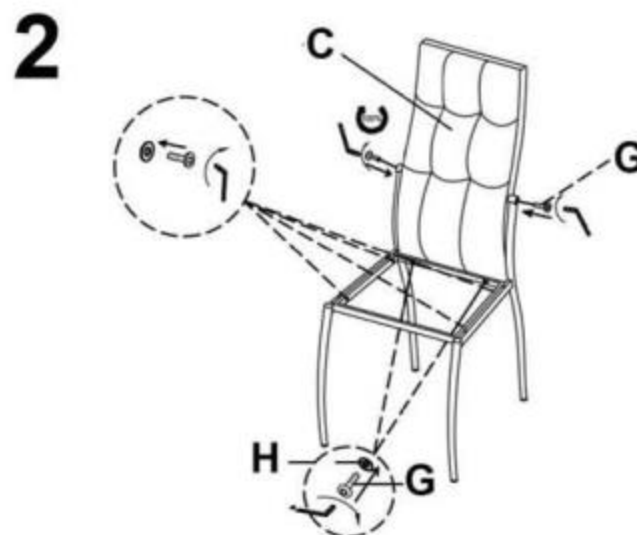

Pre správnú montáž utiahnite skrutky E na 50 % rotácie, potom namontujte opierku C pomocou skrutiek G, taktiež dotiahnite až na 50 %. Ďalším krokom je zaťaženie rámu sedadla E. Potom utiahnite skrutky F a G na 100 %.

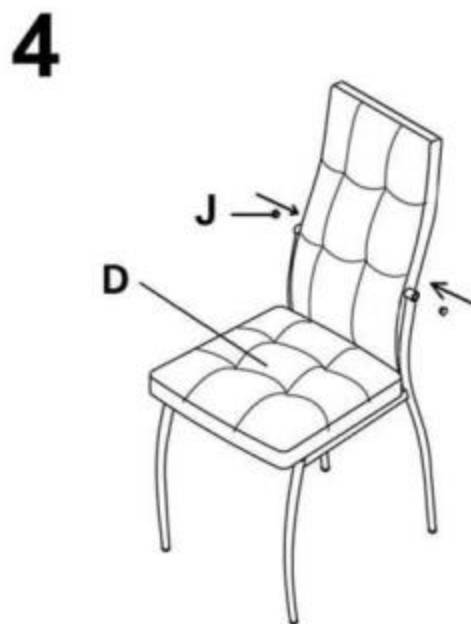
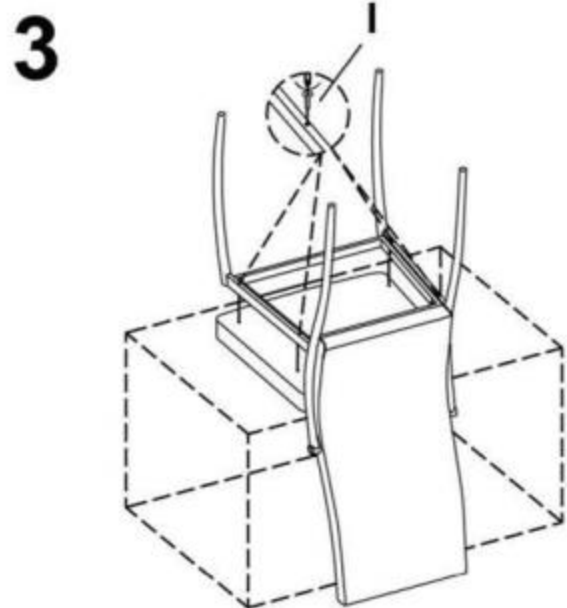

A		1
B		1
C		1
D		1
E		1
F		4
G		4
H		6
I		4
J		2

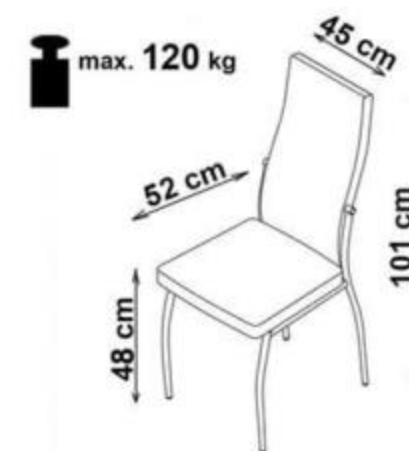

HALMAR Sp. z o.o.

ul. Centralnego Okręgu Przemysłowego 2, 37-450 Stalowa Wola, POLSKA / POLAND  
tel. +48 15 843 28 10, fax: +48 15 842 19 57, e-mail: office@halmar.com.pl